



Thinking of you
Electrolux



EMS2348X

.....
EN Free-standing Microwave Oven

TH เตาไมโครเวฟ ชนิดตั้งโต๊ะ

VI Lò Vi Sóng Đứng

ID Free-standing Microwave Oven

中文 独立式微波炉

.....
instruction manual

คู่มือการใช้งาน

sách hướng dẫn sử dụng

petunjuk penggunaan

使用说明书



CONTENTS

PRECAUTIONS TO AVOID POSSIBLE EXPOSURE TO EXCESSIVE MICROWAVE ENERGY	3
IMPORTANT SAFETY INSTRUCTIONS	4
Grounding Installation	6
UTENSILS	7
SETTING UP YOUR OVEN	8
Installation	9
Control Panel and Features	10
Operation Instructions	11
Trouble shooting	17
Technical Data	18
Customer Care Center	19

Microwave Oven
INSTRUCTION MANUAL
MODEL:EMS2348X

Read these instructions carefully before using your microwave oven, and keep it carefully.

If you follow the instructions, your oven will provide you with many years of good service.

SAVE THESE INSTRUCTIONS CAREFULLY

PRECAUTIONS TO AVOID POSSIBLE EXPOSURE TO EXCESSIVE MICROWAVE ENERGY

- (a) Do not attempt to operate this oven with the door open since this can result in harmful exposure to microwave energy. It is important not to break or tamper with the safety interlocks.
- (b) Do not place any object between the oven front face and the door or allow soil or cleaner residue to accumulate on sealing surfaces.
- (c) **WARNING:** If the door or door seals are damaged, the oven must not be operated until it has been repaired by a competent person.

ADDENDUM

If the apparatus is not maintained in a good state of cleanliness, its surface could be degraded and affect the lifespan of the apparatus and lead to a dangerous situation.

IMPORTANT SAFETY INSTRUCTIONS

WARNING

To reduce the risk of fire, electric shock, injury to persons or exposure to excessive microwave oven energy when using your appliance, follow basic precautions, including the following:

1. Warning: Liquids and other foods must not be heated in sealed containers since they are liable to explode.
2. Warning: It is hazardous for anyone other than a competent person to carry out any service or repair operation that involves the removal of a cover which gives protection against exposure to microwave energy.
3. This appliance can be used by children aged from 8 years and above and persons with reduced physical, sensory or mental capabilities or lack of experience and knowledge if they have been given supervision or instruction concerning use of the appliance in a safe way and understand the hazards involved. Children shall not play with the appliance. Cleaning and user maintenance shall not be made by children unless they are older than 8 and supervised.
4. Keep the appliance and its cord out of reach of children less than 8 years.
5. Only use utensils suitable for use in microwave ovens.
6. The oven should be cleaned regularly and any food deposits should be removed.
7. Read and follow the specific: "PRECAUTIONS TO AVOID POSSIBLE EXPOSURE TO EXCESSIVE MICROWAVE ENERGY".
8. When heating food in plastic or paper containers, keep an eye on the oven due to the possibility of ignition.
9. If smoke is emitted, switch off or unplug the appliance and keep the door closed in order to stifle any flames.
10. Do not overcook food.
11. Do not use the oven cavity for storage purposes. Do not store items, such as bread, cookies, etc. inside the oven.
12. Remove wire twist-ties and metal handles from paper or plastic containers/bags before placing them in the oven.
13. Install or locate this oven only in accordance with the installation instructions provided.
14. Eggs in the shell and whole hard-boiled eggs should not be heated in microwave ovens since they may explode, even after microwave heating has ended.
15. This appliance is intended to be used in household and similar applications such as:
 - staff kitchen areas in shops, offices and other working environments;
 - by clients in hotels, motels and other residential type environments;
 - farm houses;
 - bed and breakfast type environments.
16. If the supply cord is damaged, it must be replaced by the manufacturer, its service agent or similarly qualified persons in order to avoid a hazard.
17. Do not store or use this appliance outdoors.
18. Do not use this oven near water, in a wet basement or near a swimming pool.
19. The temperature of accessible surfaces may be high when the appliance is operating. The surfaces are liable to get hot during use. Keep cord away from heated surface, and do not cover any vents on the oven.
20. Do not let cord hang over edge of table or counter.
21. Failure to maintain the oven in a clean condition could lead to deterioration of the surface that could adversely affect the life of the appliance and possibly result in a hazardous situation.
22. The contents of feeding bottles and baby food jars shall be stirred or shaken and the temperature checked before consumption, in order to avoid burns.

23. Microwave heating of beverages can result in delayed eruptive boiling, therefore care must be taken when handling the container.
24. The appliance is not intended for use by persons (including children) with reduced physical, sensory or mental capabilities, or lack of experience and knowledge, unless they have been given supervision or instruction concerning use of the appliance by a person responsible for their safety.
25. Children should be supervised to ensure that they do not play with the appliance.
26. The appliances are not intended to be operated by means of an external timer or separate remote-control system.
27. Accessible parts may become hot during use. Young children should be kept away.
28. Steam cleaner is not to be used.
29. During use the appliance becomes hot. Care should be taken to avoid touching heating elements inside the oven.
30. Only use the temperature probe recommended for this oven. (for ovens provided with a facility to use a temperature-sensing probe.)
31. **WARNING:** The appliance and its accessible parts become hot during use. Care should be taken to avoid touching heating elements. Children less than 8 years of age shall be kept away unless continuously supervised.
32. The microwave oven must be operated with the decorative door open. (for ovens with a decorative door.)
33. The rear surface of appliance shall be placed against a wall.
34. The microwave oven shall not be placed in a cabinet unless it has been tested in a cabinet.

READ CAREFULLY AND KEEP FOR FUTURE REFERENCE

To Reduce the Risk of Injury to Persons

Grounding Installation

DANGER

Electric Shock Hazard

Touching some of the interna components can cause serious personal injury or death.

Do not disassemble this appliance.

WARNING

Electric Shock Hazard

Improper use of the grounding can result in electric shock. Do not plug into an outlet until appliance is properly installed and grounded.

This appliance must be grounded. In the event of an electrical short circuit, grounding reduces the risk of electric shock by providing an escape wire for the electric current. This appliance is equipped with a cord having a grounding wire with a grounding plug. The plug must be plugged into an outlet that is properly installed and grounded.

Consult a qualified electrician or serviceman if the grounding instructions are not completely understood or if doubt exists as to whether the appliance is properly grounded. If it is necessary to use an extension cord , use only a 3-wire extension cord.

1. A short power-supply cord is provided to reduce the risks resulting from becoming entangled in or tripping over a longer cord.
2. If a long cord set or extension cord is used:
 - 1)The marked electrical rating of the cord set or extension cord should be at least as great as the electrical rating of the appliance.
 - 2)The extension cord must be a grounding-type 3-wire cord.
 - 3)The long cord should be arranged so that it will not drape over the counter top or tabletop where it can be pulled on by children or tripped over unintentionally.

CLEANING

Be sure to unplug the appliance from the power supply.

1. Clean the cavity of the oven after using with a slightly damp cloth.
2. Clean the accessories in the usual way in soapy water.
3. The door frame and seal and neighbouring parts must be cleaned carefully with a damp cloth when they are dirty.
4. Do not use harsh abrasive cleaners or sharp metal scrapers to clean the oven door glass since they can scratch the surface, which may result in shattering of the glass.
5. Cleaning Tip---For easier cleaning of the cavity walls that the food cooked can touch:

Place half a lemon in a bowl, add 300ml (1/2 pint) water and heat on 100% microwave power for 10 minutes.
Wipe the oven clean using a soft, dry cloth.

UTENSILS

CAUTION

Personal Injury Hazard

It is hazardous for anyone other than a competent person to carry out any service or repair operation that involves the removal of a cover which gives protection against exposure to microwave energy.

See the instructions on "Materials you can use in microwave oven or to be avoided in microwave oven." There may be certain non-metallic utensils that are not safe to use for microwaving. If in doubt, you can test the utensil in question following the procedure below.

Utensil Test:

1. Fill a microwave-safe container with 1 cup of cold water (250ml) along with the utensil in question.
2. Cook on maximum power for 1 minute.
3. Carefully feel the utensil. If the empty utensil is warm, do not use it for microwave cooking.
4. Do not exceed 1 minute cooking time.

Materials you can use in microwave oven

Utensils	Remarks
Aluminum foil	Shielding only. Small smooth pieces can be used to cover thin parts of meat or poultry to prevent overcooking. Arcing can occur if foil is too close to oven walls. The foil should be at least 1 inch (2.5cm) away from oven walls.
Browning dish	Follow manufacturer's instructions. The bottom of browning dish must be at least 3/16 inch (5mm) above the turntable. Incorrect usage may cause the turntable to break.
Dinnerware	Microwave-safe only. Follow manufacturer's instructions. Do not use cracked or chipped dishes.
Glass jars	Always remove lid. Use only to heat food until just warm. Most glass jars are not heat resistant and may break.
Glassware	Heat-resistant oven glassware only. Make sure there is no metallic trim. Do not use cracked or chipped dishes.
Oven cooking bags	Follow manufacturer's instructions. Do not close with metal tie. Make slits to allow steam to escape.
Paper plates and cups	Use for short-term cooking/warming only. Do not leave oven unattended while cooking.
Paper towels	Use to cover food for reheating and absorbing fat. Use with supervision for a short-term cooking only.
Parchment paper	Use as a cover to prevent splattering or a wrap for steaming.
Plastic	Microwave-safe only. Follow the manufacturer's instructions. Should be labeled "Microwave Safe". Some plastic containers soften, as the food inside gets hot. "Boiling bags" and tightly closed plastic bags should be slit, pierced or vented as directed by package.
Plastic wrap	Microwave-safe only. Use to cover food during cooking to retain moisture. Do not allow plastic wrap to touch food.
Thermometers	Microwave-safe only (meat and candy thermometers).
Wax paper	Use as a cover to prevent splattering and retain moisture.

Materials to be avoided in microwave oven

Utensils	Remarks
Aluminum tray	May cause arcing. Transfer food into microwave-safe dish.
Food carton with metal handle	May cause arcing. Transfer food into microwave-safe dish.
Metal or metal-trimmed utensils	Metal shields the food from microwave energy. Metal trim may cause arcing.
Metal twist ties	May cause arcing and could cause a fire in the oven.
Paper bags	May cause a fire in the oven.
Plastic foam	Plastic foam may melt or contaminate the liquid inside when exposed to high temperature.
Wood	Wood will dry out when used in the microwave oven and may split or crack.

SETTING UP YOUR OVEN

Names of Oven Parts and Accessories

Remove the oven and all materials from the carton and oven cavity.

Your oven comes with the following accessories:

Glass tray	1
Turntable ring assembly	1
Instruction Manual	1

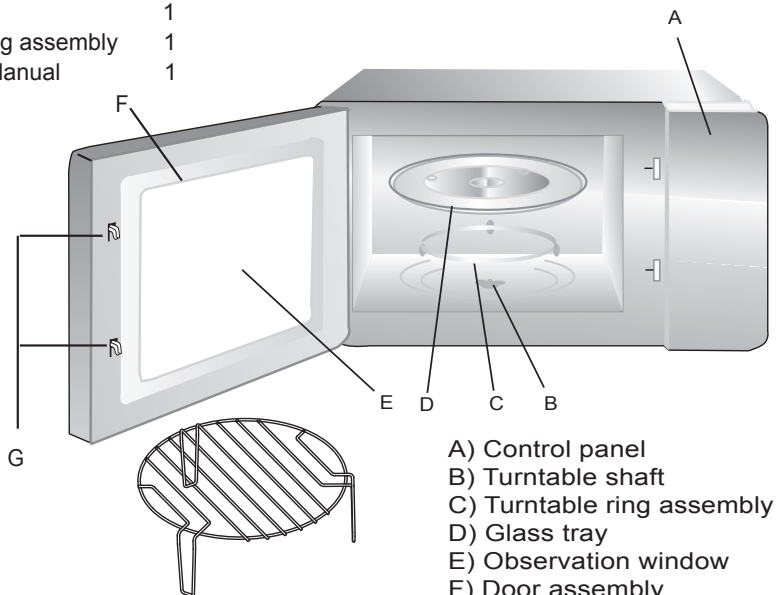

- A) Control panel
- B) Turntable shaft
- C) Turntable ring assembly
- D) Glass tray
- E) Observation window
- F) Door assembly
- G) Safety interlock system

Grill Rack (Only be used in grill function and be placed on the glass tray)

Turntable Installation

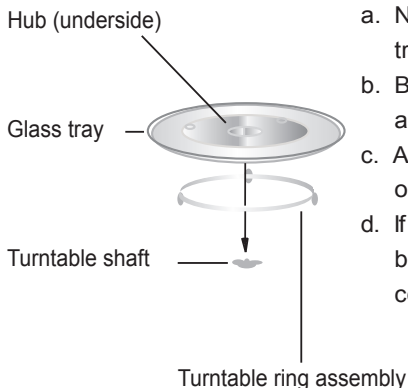

- Never place the glass tray upside down. The glass tray should never be restricted.
- Both glass tray and turntable ring assembly must always be used during cooking.
- All food and containers of food are always placed on the glass tray for cooking.
- If glass tray or turntable ring assembly cracks or breaks, contact your nearest authorized service center.

Countertop Installation

Remove all packing material and accessories. Examine the oven for any damage such as dents or broken door. Do not install if oven is damaged.

Cabinet: Remove any protective film found on the microwave oven cabinet surface. Do not remove the light brown Mica cover that is attached to the oven cavity to protect the magnetron.

Installation

- Select a level surface that provide enough open space for the intake and/or outlet vents.

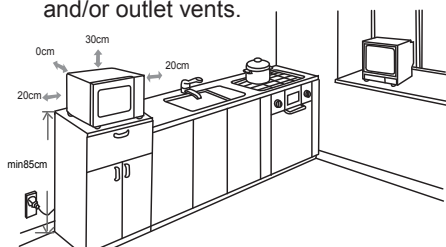

- The minimum installation height is 85cm.
- The rear surface of appliance shall be placed against a wall. Leave a minimum clearance of 30cm above the oven, a minimum clearance of 20cm is required between the oven and any adjacent walls.
- Do not remove the legs from the bottom of the oven.

- Blocking the intake and/or outlet openings can damage the oven.
 - Place the oven as far away from radios and TV as possible. Operation of microwave oven may cause interference to your radio or TV reception.
- Plug your oven into a standard household outlet. Be sure the voltage and the frequency is the same as the voltage and the frequency on the rating label.

WARNING: Do not install oven over a range cooktop or other heat-producing appliance. If installed near or over a heat source, the oven could be damaged and the warranty would be void.

The accessible surface may be hot during operation.



Operation

Control Panel and Features

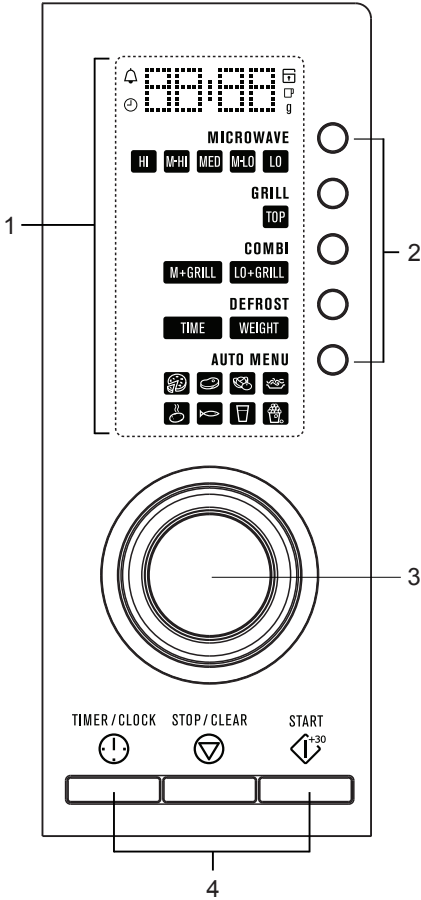

1. LED display
2. Program Selection Buttons
3. Selection Knob
4. Function Buttons

Operation Instructions

1. Clock Setting

1) Press "**TIMER / CLOCK**" twice to select clock function, the hour figures "0" will flash.
The **CLOCK**  icon will appear.

2) Turn "" to adjust the hour figures, the input time should be within 0--23.

3) Press "**TIMER / CLOCK**", the minute figures "00" will flash.

4) Turn "" to adjust the minute figures, the input time should be within 0--59.

5) Press "**TIMER / CLOCK**" to finish clock setting. ":" will flash, and the time will light.

Note: 1) If the clock is not set, the clock function will not work when powered.

2) During the process of clock setting, if you press "**STOP/CLEAR**", the oven will go back to the previous status automatically.

If you don't press "**TIMER / CLOCK**" or there is operation in 1 minute, the oven will go back to the previous status.

2. Kitchen Timer

(1) Press "**TIMER / CLOCK**" once, LED will display 0:00. The **TIMER**  icon will appear.

(2) Turn "" to enter the correct time.(The maximum timer is 95 minutes.)

(3) Press "**START**" to confirm setting.

(4) When the kitchen time is reached, timer indicator will go out. "End" will display and flash.
Buzzer will ring 7 times. If no operation in 2 minutes, buzzer will sound once, and "End" will stop flashing.

Note: 1) The kitchen Time is different from 24-hour system. Kitchen Timer is a timer, it does not activate the cooking.

2) Kitchen Timer function can be set together with other cooking functions.

3. Microwave Cooking

1) Press "**MICROWAVE**", the screen displays "0:00". "MICROWAVE" and "HI" will light. Continue to press "**MICROWAVE**" to select different power levels.

2) Turn "" to adjust the cooking time between 0:05-95:00.

3) Press "**START**" to start cooking.

Note: the step quantities for the adjustment time of the coding switch are as follow:

- 0---1 min : 5 seconds
- 1---5 min : 10 seconds
- 5---10 min : 30 seconds
- 10---30 min : 1 minute
- 30---95 min : 5 minutes

"Microwave/Grill/Combi." Pad instructions

Instructions	LED Display	Microwave Power	Grill Power
1	HI	800W	
2	M-HI	640W	
3	MED	400W	
4	M-LO	240W	
5	LO	80W	
6	GRILL	0%	1000W
7	M+GRILL	55%	45%
8	LO+GRILL	36%	64%

4. Grill Function

1) Press " **GRILL** ", the screen displays "0:00". "GRILL" and ""Top" will light.

2) Turn "  " to adjust the cooking time. The maximum cooking time is 95 minutes.

3) Press " **START** " to start cooking.

Note: If half the grill time passes, the oven sounds twice, and this is normal. In order to have a better effect of grilling food, you should turn the food over, close the door, and then press " **START** " to continue cooking.
If no operation, the oven will continue working.

5. Combination Function

1) Press "**COMBI**", the screen displays "0:00". "M+GRILL" and "LO+GRILL" will light.

2) Turn "" to adjust the cooking time. The maximum cooking time is 95 minutes.

3) Press "**START**" to start cooking.

6. Quick Start

1) In standby mode, press "**START**" to start cooking with 100% power for 30 seconds, each added press will increase 30 seconds cooking time up to 95 minutes. "MICROWAVE" and "HI" will light.

2) In microwave, grill, combination cooking or time defrost state, each press of "**START**" can increase 30 seconds of cooking time.

7. Defrost By Time

1) Press "**DEFROST**" once, and the oven will display "0:00". "TIME" will light.

2) Turn "" to select the defrost time. The MAX time is 95 minutes.

3) Press "**START**" to start defrosting. The defrost power is P30, and it cannot be changed.

8. Defrost By Weight

1) Press "**DEFROST**" twice, and the oven will display "100", "WEIGHT" will light.

2) Turn "" to select the weight of food from 100 to 2000 g.

3) Press "**START**" to start defrosting. The time will be set automatically according to the weight.

Note: Half of the defrosting time passes, the oven will sound to remind you to turn the food over. If no operation, the over will continue cooking.

9. Inquiring Function

(1) In cooking state without timer, press "**TIMER / CLOCK**" once to set the timer function. Press "**TIMER / CLOCK**" twice to inquire the current time for 3 seconds.

- (2) In timer state, press " **TIMER / CLOCK** " once to inquire the current time for 3 seconds.
- (3) In cooking state with timer, press " **TIMER / CLOCK** " once to inquire the timer.

10. Multi-setting cooking

At most 2 sections can be set for cooking. In multi-setting cooking, if one section is defrosting, then defrosting shall be placed in the first section.

Example: If you want to defrost food for 5 minutes and then cook with 80% microwave power for 7 minutes, operate it as the following:

- 1) Press " **DEFROST** " once, and the oven will display "0:00". "TIME" will light.

- 2) Turn "  " to select the defrost time till "5:00" displays.

- 3) Press "**MICROWAVE**" twice, "MICROWAVE" and "M-HI" will light.

- 4) Turn "  " to adjust the cooking time till the oven displays "7:00".

- 5) Press "**START**" to start cooking, and buzzer will sound once for the first section, defrosting time counts down; buzzer will sound once again entering the second cooking. When cooking finishes, buzzer sounds five times.

11. Auto Menu



- 1) Press " **AUTO MENU** " once to choose the menu, the default weight or portion and "  " indicator will light.

- 2) Continue to press " **AUTO MENU** " to select different menu.

- 3) Turn "  " to choose the default weight as the menu chart.

- 4) Press "**START**" to start cooking.

The menu chart:

Menu	Weight	Display
 Pizza	200 g	200
	400 g	400
 Meat	250 g	250
	350 g	350
	450 g	450
 Vegetable	200 g	200
	300 g	300
	400 g	400
 Pasta	50g(with 450 ml cold water)	50
	100g(with 800 ml cold water)	100
 Potato	200 g	200
	400 g	400
	600 g	600
 Fish	250 g	250
	350 g	350
	450 g	450
 Beverage	1 cup(120 ml)	1
	2 cups(240 ml)	2
	3 cups(360ml)	3
 Popcorn	50 g	50
	85 g	85
	100 g	100

12 . Lock for Children

Lock: In waiting state, press " **STOP/CLEAR** " for 3 seconds, the oven beep once. After 3 seconds, the oven beeps once again denoting entering the children-lock state and current time will an current time will display if the time has been set, otherwise, the LED will display " 00:00 ". "  " icon will light.

Cancel Lock: In locked state, press "**STOP/CLEAR**" for 3 seconds, the oven beep once. After 3 seconds, the oven beeps once again and turns back to waiting state. The screen will display the current time or 00:00.

13. Memory Function

- 1) The oven will remember the last microwave cooking setting.
For example, the oven worked for 5 minutes with M-HI power level.
Press " **MICROWAVE** " again, then turn "  " to set the cooking time.
Press " **START** " and the oven will work with M-HI power level automatically.
- 2) If the electricity is cut off, the cooking setting will be reset to factory default.

14. Specification

- (1) The buzzer will sound once when turning the knob at the beginning;
- (2) " **START** " must be pressed to continue cooking if the door is opened during cooking;
- (3) Once the cooking programme has been set , " **START** " is not pressed in 1 minute. The current time will be displayed. The setting will be cancelled.
- (4) When cooking finishes, "End" will display and flash. Buzzer will ring 7 times.
If no operation in 2 minutes, buzzer will sound once, and "End" will stop flashing.

Trouble shooting

Normal	
Microwave oven interfering TV reception	Radio and TV reception may be interfered when microwave oven operating. It is similar to the interference of small electrical appliances, like mixer, vacuum cleaner, and electric fan. It is normal.
Dim oven light	In low power microwave cooking, oven light may become dim. It is normal.
Steam accumulating on door, hot air out of vents	In cooking, steam may come out of food. Most will get out from vents. But some may accumulate on cool place like oven door. It is normal.
Oven started accidentally with no food in.	It is forbidden to run the unit without any food inside. It is very dangerous.

Trouble	Possible Cause	Remedy
Oven can not be started.	(1) Power cord not plugged in tightly.	Unplug. Then plug again after 10 seconds.
	(2) Fuse blowing or circuit breaker works.	Replace fuse or reset circuit breaker (repaired by professional personnel of our company)
	(3) Trouble with outlet.	Test outlet with other electrical appliances.
Oven does not heat.	(4) Door not closed well.	Close door well.
Glass turntable makes noise when microwave oven operates	(5) Dirty roller rest and oven bottom.	Refer to "Maintenance of Microwave" to clean dirty parts.

RoHS Environmental Information

Compliant.

If at any time in future you need to dispose of this product please do NOT dispose of this product with household waste. Please send this product to collecting points where available.

This product is RoHS compliant.

TECHNICAL DATA

Model:	EMS2348X
Rated Voltage:	Please refer to rating label
Rated Input Power (Microwave):	1250W
Rated Output Power (Microwave):	800W
Rated Input Power (Grill):	1000W
Oven Capacity:	23L
Tumtable Diameter:	Ø 270mm
External Dimensions:	485x370x292.5 mm
Net Weight:	Approx. 13.2 kg

CUSTOMER CARE CENTER

<p>Thailand Tel: (+66 2) 725 9000 Electrolux Thailand Co., Ltd. 14th Floor, 1910 New Petchburi Road Bangkapi, Huay Kwang Bangkok 10320</p>	<p>Vietnam Toll Free: 1800-58-88-99 Tel: (+84 8) 3910 5465 Electrolux Vietnam Ltd . AB Tower, 9th Floor 76 Le Lai Street, District 1 Ho Chi Minh City</p>
<p>Indonesia Tel: (+62 21) 522 7180 PT. Electrolux Indonesia Plaza Kuningan Menara Utara Suite 201 Jl. HR. Rasuna Said Kav. C11-14 Jakarta 12940 Depdag No. I.43.EI7.00401.0911</p>	<p>Philippines Domestic Toll Free : 1-800-10-845-care 2273 Customer Care Hotline : (+63 2) 845 care 2273 10th Floor. W5th Avenue Building 5th Avenue Corner 32nd Street Bonifacio Global City, Taguig Philippines 1634 Trunkline: +63 2 737- 4756</p>
<p>Singapore Tel: (+65) 6507 8699 e-mail: customer-care.sin@electrolux.com Electrolux S.E.A Pte. Ltd. 11 Lorong 3 Toa Payoh, Jackson Square Block B, #01-13/14/15 Singapore 319579</p>	<p>Malaysia Toll Free: 1300-88-11-22 Tel: (+60 3) 7843 5999 e-mail: customer.care@electrolux.com.my Electrolux Home Appliances Sdn. Bhd. 7th Floor, Tower 2, Jaya 33, No 3. Jalan Semangat, Seksyen 13, 46100 Petaling Jaya, Selangor</p>

www.electrolux.com

The Thoughtful Design Innovator.

Do you remember the last time you opened a gift that made you say, “Oh! How did you know? That’s exactly what I wanted!” That’s the kind of feeling that we at Electrolux seek to evoke in everyone who chooses or uses one of our products. We devote time, knowledge, and a great deal of thought to anticipating and creating the kind of appliances that our customers really need and want.

This kind of thoughtful care means innovating with insight. Not design for design’s sake, but design for the user’s sake. For us, thoughtful design means making appliances easier to use and tasks more enjoyable to perform, freeing our customers to experience the ultimate 21st century luxury: ease of mind. Our aim is to make this ease of mind more available to more people in more parts of their everyday lives, all over the world.

The “Thinking of you” promise from Electrolux goes beyond meeting the needs of today’s consumers. It also means we’re committed to making appliances safe for the environment—now and for future generations.

Electrolux. Thinking of you.

Share more of our thinking at
www.electrolux.com

สารบัญ

ข้อควรระวังเพื่อป้องกันไม่ให้เกิดรับพลังงานไมโครเวฟมากเกินไป	3
ข้อแนะนำเพื่อความปลอดภัย	4
ข้อแนะนำการต่อสายดิน	6
การเลือกใช้ภาชนะ	7
การประกอบเครื่อง	8
การติดตั้ง	9
แผนควบคุมการทำงานและฟังก์ชันต่างๆ	10
ข้อแนะนำการใช้งาน	11
การแก้ไขปัญหาเบื้องต้น	17
ข้อมูลทางเทคนิค	18
ศูนย์บริการลูกค้า	19

เตาไมโครเวฟ

คู่มือการใช้งาน

รุ่น: EMS2348X

โปรดอ่านคู่มืออย่างละเอียดก่อนการใช้งานเครื่อง และเก็บไว้เพื่อใช้อ้างอิงในอนาคต หากปฏิบัติตามข้อแนะนำที่อยู่ในคู่มือฉบับนี้ จะสามารถใช้ประโยชน์จากเครื่องได้อย่างเต็มสมรรถนะเป็นเวลาหลายปี

เก็บคู่มือฉบับนี้ไว้เพื่อใช้อ้างอิงในอนาคต

ข้อควรระวังเพื่อป้องกันไม่ได้รับพลังงาน ไมโครเวฟมากเกินไป

- (a) ห้ามใช้เตาในขณะที่ประตูเครื่องเปิดอยู่ เพราะจะทำให้ได้รับพลังงานไมโครเวฟมากเกินไป และห้ามดัดแปลงแก้ไขสวิตช์ล๊อคเพื่อความปลอดภัยที่ประตูเตาไมโครเวฟโดยเด็ดขาด
- (b) ห้ามมีวัสดุติดอยู่ระหว่างผิวหน้าของซีลขอบประตูกับประตู ห้ามมีเศษอาหารหรือน้ำยาทำความสะอาดตกค้างอยู่ที่ผิวหน้าของซีลขอบประตู
- (c) คำเตือน: ห้ามใช้เตาไมโครเวฟหากประตูหรือซีลขอบประตูเสียหาย จนกว่าจะได้รับการซ่อมแซมจากช่างผู้ชำนาญงาน

หมายเหตุ

หากเตาไมโครเวฟไม่สะอาดจะทำให้ผิวเตาเสียหาย ลดอายุการใช้งาน และอาจทำให้เกิดอันตรายได้

ข้อแนะนำเพื่อความปลอดภัย

เพื่อป้องกันความเสี่ยงต่อการเกิดไฟไหม้ ไฟฟ้าช็อต การบาดเจ็บต่อตัวบุคคล หรือได้รับพลังงานไม่โครเวฟ มากเกินไป ในขณะที่ใช้งานเครื่อง โปรดปฏิบัติตามข้อแนะนำเพื่อความปลอดภัยขั้นพื้นฐาน ดังนี้:

1. คำเตือน: ห้ามยื่นของเหลวหรืออาหารในภาชนะที่เปิดสนิทเพราะจะทำให้ระเหิดแตกออกได้
2. คำเตือน: การดำเนินการบำรุงรักษาใดๆ หรือการซ่อมที่ต้องมีการถอดฝาครอบสำหรับป้องกันการรั่วไหลของพลังงานไมโครเวฟเป็นเรื่องอันตรายต่อทุกคน ต้องทำโดยบุคลากรผู้ชำนาญาน
3. เครื่องรุ่นนี้สามารถให้เด็กอายุตั้งแต่ 8 ปีใช้งานได้ และผู้ใหญ่ที่มีความบกพร่องทางร่างกายทางประสาทรับรู้ หรือทางจิตใจ รวมถึงผู้ที่ขาดประสบการณ์และความรู้ โดยต้องมีผู้ดูแลหรือมีผู้ให้คำแนะนำในการใช้เครื่องอย่างปลอดภัยไม่ควรให้เด็กเล่นเครื่อง และไม่ควรให้เด็กอายุต่ำกว่า 8 ปีทำความสะอาดและบำรุงรักษาเครื่องโดยไม่มีผู้ดูแล
4. ควรกันเด็กที่มีอายุต่ำกว่า 8 ปีให้ห่างจากเครื่องและสายไฟ
5. ให้ใช้ภาชนะสำหรับการใช้งานในเตาไมโครเวฟได้เท่านั้น
6. ทำความสะอาดเตาและกำจัดเศษอาหารตกค้างอย่างสม่ำเสมอ
7. โปรดอ่านและปฏิบัติตาม: “ข้อควรระวังเพื่อป้องกันไม่ให้เกิดรับพลังงานไมโครเวฟมากเกินไป”
8. ขณะทำอาหารที่บรรจุในภาชนะพลาสติกหรือกระดาษ ต้องมองในเตาเป็นระยะเพราะอาจเกิดการจุดติดไฟ
9. หากสังเกตเห็นควันไฟเกิดขึ้น ให้ปิดสวิตช์หรือถอดปลั๊กออก และยังคงปิดประตูไว้ เพื่อปิดกั้นเปลวไฟ
10. ห้ามทำอาหารนานจนเกินไป
11. ห้ามใช้दानในของเตาไมโครเวฟสำหรับเป็นที่เก็บของ และห้ามเก็บสิ่งของ เช่น ขนมปังคุกกี้ เป็นต้น ไว้ในเครื่อง
12. ถอดลวดมัดปากถุงและด้ามโลหะออกจากภาชนะ/ถุงกระดาษหรือพลาสติก ก่อนใส่เข้าเครื่อง
13. ติดตั้งหรือวางเครื่องตามข้อแนะนำการติดตั้งเท่านั้น
14. ห้ามใส่โซ่ทั้งเปลือกหรือโซ่ต้มที่มีเปลือกในเตาไมโครเวฟ เพราะอาจเกิดการระเบิดได้ แม้ในระหว่างที่ทำอาหารเสร็จแล้ว
15. เครื่องรุ่นนี้ออกแบบมาเพื่อใช้ภายในบ้าน และสถานที่ในลักษณะเดียวกัน เช่น:
 - ห้องครัวสำหรับพนักงานในร้าน สำนักงาน และสถานที่ทำงานอื่นๆ
 - สำหรับลูกค้าในโรงแรม โมเต็ล และสถานที่พักอาศัยอื่นๆ
 - บ้านสวน
 - บริเวณที่พักพร้อมอาหารเช้า
16. หากสายไฟเกิดชำรุดเสียหาย ควรเปลี่ยนสายไฟใหม่โดยผู้ผลิต ตัวแทน หรือช่างไฟฟ้าที่มีความชำนาญ
17. ห้ามเก็บหรือใช้งานเครื่องนอกอาคาร
18. ห้ามใช้งานเครื่องใกล้น้ำ บนพื้นเปียก หรือใกล้สระว่ายน้ำ
19. อาจมีอุณหภูมิสูงบริเวณพื้นผิวเตาไมโครเวฟขณะใช้งาน อย่าให้สายไฟพาดผ่านพื้นผิวส่วนที่ร้อน ควรระวังไม่ให้สิ่งของปิดทับช่องระบายอากาศต่างๆ
20. อย่าให้สายไฟพาดผ่านขอบโต๊ะหรือเคาน์เตอร์
21. หากเตาไมโครเวฟไม่สะอาดจะทำให้ผิวเตาเสียหาย ลดอายุการใช้งาน และอาจทำให้เกิดอันตรายได้
22. คนหรือเขย่าอาหารเด็กที่บรรจุในขวดและภาชนะให้ทั่ว และต้องตรวจสอบอุณหภูมิอาหารดังกล่าวก่อนบริโภคเพื่อหลีกเลี่ยงการถูกลวก

23. การอุ่นเครื่องต้มจะมีการเดือดและกระเด็นเกิดขึ้นภายหลัง ควรใช้ความระมัดระวังเมื่อหยิบจับภาชนะออกจากเตา
24. เครื่องนี้ไม่ได้รับการออกแบบมาสำหรับการใช้งานของเด็ก และผู้ใหญ่ที่มีความบกพร่องทางร่างกาย ทางประสาทรับรู้ หรือทางจิตใจ รวมถึงผู้ที่ขาดประสบการณ์และความรู้ หลีกเลี่ยงการใช้เครื่องโดยไม่มีผู้ควบคุมดูแลหรือให้คำแนะนำอย่างใกล้ชิด เพื่อความปลอดภัยในการใช้งาน
25. ควรดูแลเด็กอย่างใกล้ชิด เพื่อให้แน่ใจว่าจะไม่เล่นเตา
26. อุปกรณ์นี้ไม่สามารถใช้งานกับนาฬิกาจับเวลาหรือรีโมทที่ไม่ได้อยู่ที่ตัวเครื่อง
27. พื้นผิวที่สามารถเอื้อมจับได้จะร้อนมากขณะใช้งาน กันเด็กให้อยู่ห่างจากเตา
28. ห้ามใช้เครื่องทำความสะอาดไอน้ำร้อน
29. เครื่องจะร้อนมากขณะใช้งาน ควรใช้ความระมัดระวังไม่ให้สัมผัสแผงทำความร้อนในเตา
30. ใช้อุปกรณ์วัดอุณหภูมิอาหารที่แนะนำสำหรับใช้กับเครื่องนี้เท่านั้น (สำหรับรุ่นที่ใช้อุปกรณ์วัดอุณหภูมิอาหารได้)
31. คำเตือน: ตัวเครื่องและพื้นผิวที่สามารถเอื้อมจับได้จะร้อนมากขณะใช้งาน ควรใช้ความระมัดระวังไม่ให้สัมผัสแผงทำความร้อน ควรกันเด็กที่มีอายุต่ำกว่า 8 ปีให้ห่างจากเครื่อง นอกจากนี้มีผู้ดูแลอย่างใกล้ชิด
32. ให้เปิดประตูตู้ในขณะที่ใช้งานเครื่อง (ในกรณีที่ติดตั้งเครื่องไว้ในตู้ที่มีประตู)
33. วางเครื่องโดยให้ด้านหลังเครื่องอยู่บริเวณกำแพง
34. ห้ามติดตั้งเครื่องไว้ในตู้ นอกจากผ่านการทดสอบสำหรับติดตั้งในตู้เรียบร้อยแล้ว

โปรดอ่านคู่มือฉบับนี้ออย่างละเอียด และเก็บไว้เพื่อใช้อ้างอิงในอนาคต

เพื่อป้องกันความเสี่ยงต่อการบาดเจ็บต่อตัวบุคคล ข้อแนะนำการต่อสายดิน

อันตราย

อันตรายจากไฟฟ้าช็อต

การสัมผัสชิ้นส่วนอิเล็กทรอนิกส์ภายในเครื่องบางชิ้น อาจทำให้เกิดบาดเจ็บร้ายแรงหรือเสียชีวิตได้ ห้ามถอดชิ้นส่วนเตาไมโครเวฟ

คำเตือน

อันตรายจากไฟฟ้าช็อต

การต่อสายดินไม่ถูกวิธีทำให้เกิดไฟฟ้าช็อตได้ ห้ามเสียบปลั๊กเครื่องเข้ากับเต้าจ่ายไฟ จนกว่าจะติดตั้งเครื่องและต่อสายดินเรียบร้อยแล้ว

อุปกรณ์นี้ต้องต่อสายดินเสมอ ในกรณีที่เกิดไฟฟ้าลัดวงจร สายดินจะช่วยลดความเสี่ยงจากไฟฟ้าช็อต เพราะจะนำกระแสไฟฟ้าลงสู่ดิน สายไฟของเครื่องนี้มีสายดิน และมาพร้อมปลั๊กที่ติดตั้งสายดิน ต้องเสียบปลั๊กเครื่องเข้ากับเต้าจ่ายไฟที่ติดตั้งและต่อสายดินเรียบร้อยแล้ว

โปรดติดต่อช่างไฟหรือศูนย์บริการอิเล็กทรอนิกส์ หากมีข้อสงสัยเกี่ยวกับข้อแนะนำการต่อสายดิน หรือหากไม่แน่ใจว่าต่อสายดินเรียบร้อยแล้วหรือไม่ หากต้องใช้สายไฟสำหรับต่อฟ่วง ให้ต่อสายดินด้วย

1. เครื่องรุ่นนี้มาพร้อมกับสายไฟเส้น เพื่อป้องกันอันตรายจากสายไฟพันกัน หรือสะดุดสายไฟ
2. หากเปลี่ยนไปใช้สายไฟยาวหรือสายไฟต่อฟ่วง:
 - 1) กระแสไฟฟ้าของสายไฟใหม่หรือสายไฟต่อฟ่วงอย่างน้อยต้องเท่ากับกระแสไฟฟ้าของเครื่อง

2) สายไฟต่อฟ่วง ต้องต่อสายดินด้วย

3) วางสายไฟยาวไม่ให้พาดเคาน์เตอร์หรือโต๊ะที่เด็กสามารถคว้าได้ หรืออาจสะดุดล้มได้

การทำความสะอาด

ถอดปลั๊กออกจากเต้าจ่ายไฟก่อนทำความสะอาดทุกครั้ง

1. ใช้ผ้าชุบน้ำบิดหมาดๆ เช็ดด้านในเตาทุกครั้งหลังใช้งาน
2. ทำความสะอาดอุปกรณ์เสริมด้วยน้ำสบู่
3. ทำความสะอาดครอบประตู ซิลขอบประตู และชิ้นส่วนใกล้เคียงด้วยความระมัดระวัง ด้วยผ้าชุบน้ำบิดหมาดๆ เมื่อสกปรก
4. ห้ามทำความสะอาดประตูกระจกด้วยน้ำยาทำความสะอาดที่มีฤทธิ์กัดกร่อน หรือที่ขูดโลหะที่แหลมคม เพราะอาจทำให้ผิวประตูเป็นรอย ซึ่งอาจส่งผลให้กระจกแตกได้
5. เคล็ดล็บในการทำความสะดวก – เพื่อทำความสะอาดผนังด้านในเตาที่เป็นนคราอาหารออกได้อย่างง่ายดาย: ใส่มะนาวครึ่งลูกในชามกันลิกเติมน้ำ 300 มล. แล้วต้มในเตาไมโครเวฟประมาณ 10 นาที ด้วยระดับความร้อนไมโครเวฟ 100% หลังจากนั้นใช้ผ้านุ่มเช็ดให้สะอาด

การเลือกใช้ภาชนะ

ข้อควรระวัง

อันตรายต่อการบาดเจ็บต่อตัวบุคคล การดำเนินการบำรุงรักษาใดๆ หรือการซ่อมที่ต้องมีการถอดฝาครอบสำหรับป้องกันการรั่วไหลของพลังงานไมโครเวฟเป็น เรื่องอันตรายต่อทุกคน ต้องทำโดยบุคลากรผู้ชำนาญงาน

ดูข้อแนะนำ “ภาชนะที่ปลอดภัยและไม่ปลอดภัยสำหรับใช้ในเตาไมโครเวฟ” ภาชนะที่ไม่มีโลหะบางชนิดไม่สามารถใช้กับไมโครเวฟได้ หากมีข้อสงสัย ให้ทำการทดสอบภาชนะดังนี้ การทดสอบภาชนะ:

1. เติมน้ำเย็น 1 ถ้วย (250 มล.) ในภาชนะที่ใช้กับเตาไมโครเวฟได้ ใส่เข้าเตาไมโครเวฟพร้อมภาชนะเปล่าที่สงสัย
2. ตั้งเวลาเตา 1 นาที ด้วยระดับความร้อนไมโครเวฟสูงสุด
3. คอยๆสัมผัสภาชนะเปล่า ถ้าภาชนะอุ่นก็ไมควรรีใช้ภาชนะนี้ในเตาไมโครเวฟ
4. ขณะทดสอบ ใช้เวลาไม่เกิน 1 นาที

ภาชนะที่ปลอดภัยสำหรับใช้ในเตาไมโครเวฟ

ภาชนะ	รายละเอียด
อลูมิเนียมฟอยล์	สำหรับห่ออาหารเท่านั้น สามารถใช้อลูมิเนียมฟอยล์ชั้นเล็กห่อเนื้อสัตว์หรือสัตว์ปีกส่วนที่สุกได้ แต่อาจเกิดประกายไฟเมื่อวางไว้ชิดผนังด้านในของเตาจนเกินไป ควรวางให้ห่างจากผนังอย่างน้อย 1 นิ้ว (2.5 ซม.)
จานทำเกี๊ยม	โปรดปฏิบัติตามคำแนะนำจากผู้ผลิต ฐานของจานทำเกี๊ยมต้องอยู่เหนือจานหมุนอย่างน้อย 3/16 นิ้ว (5 มม.) การใช้งานไม่ถูกวิธีอาจทำให้จานหมุนแตกได้
ภาชนะกระเบื้องดินเผา	เลือกชนิดที่สามารถใช้ในเตาไมโครเวฟได้ โปรดปฏิบัติตามคำแนะนำจากผู้ผลิต ห้ามใช้จานที่แตกหรือกระเทาะ
โหลแก้ว	ถอดฝาทิ้งทุกครั้ง และใช้สำหรับอุ่นอาหารเท่านั้น โหลแก้วส่วนมากไม่ทนความร้อนและอาจแตกได้
ภาชนะแก้ว	เลือกชนิดที่ทนความร้อนเท่านั้น และต้องไม่มีขอบโลหะ ห้ามใช้ภาชนะที่แตกหรือกระเทาะ
ถุงสำหรับอบ	โปรดปฏิบัติตามคำแนะนำจากผู้ผลิต และห้ามใช้ลวดมัดปากถุง ต้องเจาะรูเพื่อระบายไอน้ำ
จานแก้วกระดาด	ใช้เฉพาะเมื่ออุ่นอาหาร ต้องมองในเตาเป็นระยะเพราะอาจเกิดการจุดติดไฟ
กระดาดสำหรับใช้งานในครัว	ใช้คลุมอาหารเพื่ออุ่นอาหารหรือดูดซับน้ำมัน ต้องใช้ด้วยความระมัดระวัง และระยะเวลาสั้น
กระดาดพาหน์ท์	ใช้คลุมอาหารเพื่อป้องกันกระเด็น หรือห่ออาหารเพื่ออบไอน้ำ
พลาสติก	เลือกชนิดที่สามารถใช้ในเตาไมโครเวฟได้ โปรดปฏิบัติตามคำแนะนำจากผู้ผลิต และต้องมีป้าย “Microwave Safe” ภาชนะพลาสติกบางชนิดอาจละลายเมื่ออาหารภายในร้อน ต้องเจาะรู “ถุงสุญญากาศ” และถุงที่ปิดสนิท ตามข้อแนะนำที่บรรจุภัณฑ์
ฟิล์มห่ออาหาร	เลือกชนิดที่ใช้ในเตาไมโครเวฟได้ ใช้คลุมอาหารเพื่อคงความชื้น ไม่ควรให้สัมผัสอาหาร
Thermometers	เลือกชนิดที่สามารถใช้ในเตาไมโครเวฟได้ (Thermometers สำหรับเนื้อสัตว์)
กระดาดไซ	ใช้คลุมอาหารเพื่อป้องกันกระเด็น หรือคงความชื้น

ภาชนะที่ปลอดภัยสำหรับใช้ในเตาไมโครเวฟ

ภาชนะ	รายละเอียด
ถาดอลูมิเนียม	อาจทำให้เกิดประกายไฟ ควรถ่ายอาหารใส่ภาชนะที่สามารถใช้ในเตาไมโครเวฟได้
กล่องบรรจุอาหารที่มีตามโลหะ	อาจทำให้เกิดประกายไฟ ควรถ่ายอาหารใส่ภาชนะที่สามารถใช้ในเตาไมโครเวฟได้
ภาชนะโลหะ, ขอบโลหะ	โลหะทำให้อาหารไม่ได้รับพลังงานไมโครเวฟ ขอบโลหะทำให้เกิดประกายไฟ
ลวดมดปากกุง	อาจทำให้เกิดประกายไฟ และจุดติดไฟ
ถุงกระดาษ	อาจทำให้จุดติดไฟ
พลาสติกโฟม	อาจละลายหรือเจือปนในอาหาร เมื่อถูกความร้อนสูง
ไม้	ไม้จะแห้งเมื่อใช้ในเตาไมโครเวฟ และอาจทำให้กระเทาะ หรือแตก

การประกอบเครื่อง

รายละเอียดของเครื่องและอุปกรณ์เสริม

นำตัวเครื่องและชิ้นส่วนทั้งหมดที่อยู่ในกล่องและในเครื่องออกจนหมด

รายการอุปกรณ์เสริม ดังนี้:

จานแก้ว	1
วงแหวน	1
คู่มือ	1

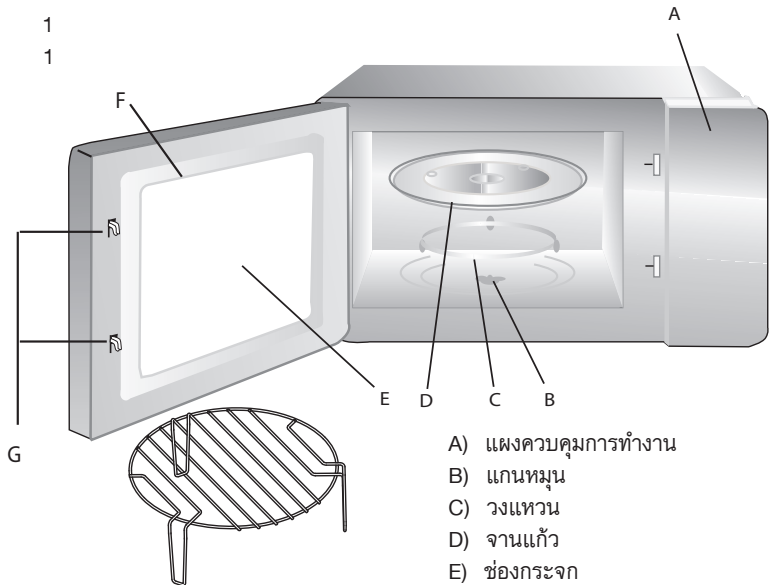

- A) แผงควบคุมการทำงาน
- B) แกนหมุน
- C) วงแหวน
- D) จานแก้ว
- E) ช่องกระจก
- F) ประตู
- G) สวิตช์ล๊อคเพื่อความปลอดภัย

ตะแกรงอย่าง (สำหรับฟังก์ชันย่างเท่านั้น และต้องวางตะแกรงอย่างลงบนจานแก้ว)

การประกอบจานหมุน

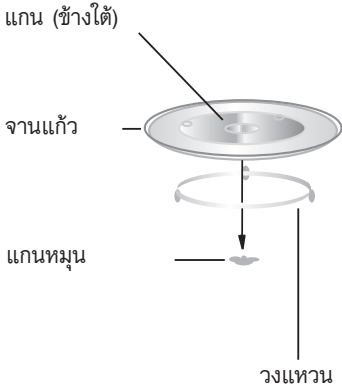

- ห้ามวางจานแก้วกลับหัว แกนหมุนต้องสวมพอดีกับแกนของจานแก้ว
- ต้องใช้จานแก้วและวงแหวนในระหว่างทำอาหารเสมอ
- วางอาหารและภาชนะบรรจุอาหารลงบนจานแก้ว เพื่อทำอาหารเสมอ
- หากจานแก้วหรือแกนหมุนร้าวหรือแตก โปรดติดต่อศูนย์บริการอิเล็กทรอนิกส์

การติดตั้งเครื่องบนผิวครัว

ถอดบรรจุภัณฑ์และอุปกรณ์เสริมออกทั้งหมด

ตรวจสอบว่าเตาไมโครเวฟไม่ชำรุดเสียหาย เช่น รอยบุบ หรือรอยแตกที่ประตู ห้ามติดตั้งเครื่องที่ชำรุดเสียหาย

ตัวเครื่อง: ถอดแผ่นกันรอยรอบๆเครื่องออกทั้งหมด

ห้ามถอดฝาครอบ Mica สีนํ้าตาลอ่อนที่ติดอยู่กับโครงเครื่อง ซึ่งใช้สำหรับป้องกันแมกนีตรอน

การติดตั้ง

- ติดตั้งเครื่องบนพื้นเรียบ และมีพื้นที่ว่างสำหรับช่องดูดอากาศและ/หรือช่องระบายอากาศ

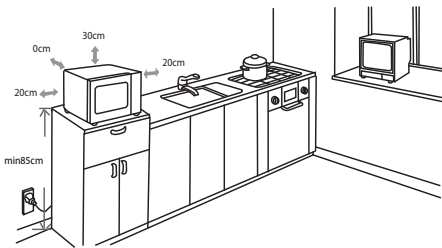

- ห้ามปิดทับช่องดูดอากาศและ/หรือช่องระบายอากาศ เพราะจะทำให้เครื่องเสียหายได้
- วางเครื่องให้ห่างจากวิทย์และโทรทัศน์มากที่สุด การใช้งานไมโครเวฟอาจรบกวนสัญญาณวิทยุหรือโทรทัศน์ได้
- เสียบปลั๊กเครื่องเข้ากับเต้าจ่ายไฟฟ้าได้มาตรฐาน เช็คว่าระบบไฟในบ้านตรงกับกำลังไฟของเครื่องที่ระบุไว้บนแผ่นป้ายแสดงกำลังไฟของเครื่อง

- ระดับความสูงขั้นต่ำ 85 ซม.
- แผงด้านหลังจะร้อนขณะใช้งาน ให้วางด้านหลังเครื่องไว้ฝั่งผนัง เว้นระยะห่างขั้นต่ำเหนือเครื่อง 30 ซม. และ 20 ซม. ระหว่างเครื่องกับผนังติดกัน
- ห้ามถอดขาตั้งออกจากใต้เครื่อง

คำเตือน: ห้ามติดตั้งเครื่องบนผิวครัวที่ไม่ได้มาตรฐาน โกล์หรือบนเครื่องใช้ไฟฟ้าที่ทำให้เกิดความร้อน เพราะจะทำให้เครื่องเสียหายได้ และไม่อยู่ในเงื่อนไขการรับประกัน

พื้นผิวที่สามารถเอื้อมจับได้ จะร้อนมากขณะใช้งาน



การใช้งานเตาไมโครเวฟ

แผงควบคุมการทำงานและฟังก์ชันต่างๆ

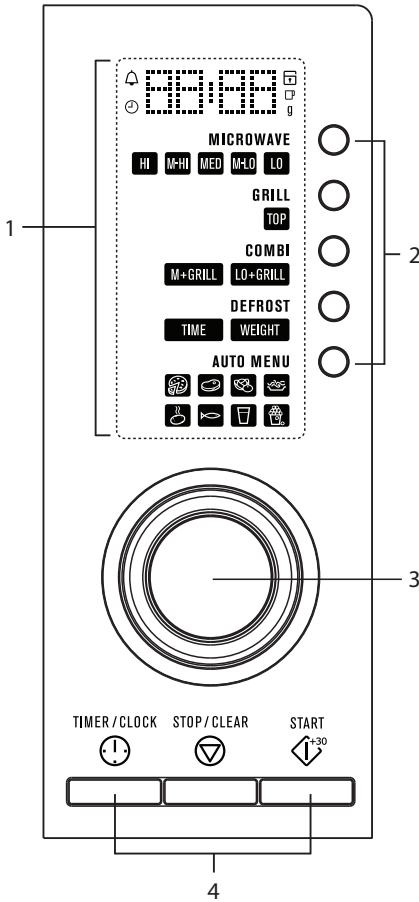

1. หน้าจอ LED
2. ปุ่มเลือกโปรแกรม
3. ลูกบิดควบคุมการทำงาน
4. ปุ่มเลือกฟังก์ชัน

ข้อแนะนำการใช้งาน

1. การตั้งนาฬิกา

1) กดปุ่ม “TIMER/CLOCK” 2 ครั้งเพื่อเลือกฟังก์ชันนาฬิกา ตัวเลขชั่วโมง “0” จะกระพริบ ไอคอนนาฬิกา  แสดงที่หน้าจอ

2) หมุน “” เพื่อปรับชั่วโมงระหว่าง 0--23

3) กดปุ่ม “TIMER/CLOCK” ตัวเลขนาทิจาก “00” จะกระพริบ

4) หมุน “” เพื่อปรับนาทิจาก 0--59

5) กดปุ่ม “TIMER/CLOCK” เพื่อยืนยัน และ “:” จะกระพริบ เวลาที่ตั้งไว้จะติดสว่าง

หมายเหตุ: 1) ฟังก์ชันนาฬิกาจะไม่ทำงานเมื่อถอดปลั๊ก ตั้งนาฬิกาทุกครั้งหลังจากเสียบปลั๊ก
2) ในระหว่างตั้งนาฬิกา หากกดปุ่ม “STOP/CLEAR” เครื่องจะกลับไปทีสถานะก่อนหน้านี้โดยอัตโนมัติ หากไม่ได้กดปุ่ม “TIMER/CLOCK” หรือเครื่องไม่ได้เริ่มทำงานภายใน 1 นาที เครื่องจะกลับไป ทีสถานะก่อนหน้านี้

2. การตั้งเวลาถอยหลัง

1) กดปุ่ม “TIMER/CLOCK” 1 ครั้ง และ 0:00 แสดงที่หน้าจอ ไอคอนตั้งเวลา  แสดงที่หน้าจอ

2) หมุน “” เพื่อปรับเวลา (ตั้งเวลาได้สูงสุด 95 นาที)

3) กดปุ่ม “START” เพื่อยืนยัน

4) เมื่อหมดเวลานับถอยหลัง ไฟสัญญาณตั้งเวลาจะหายไป “End” แสดงที่หน้าจอและกระพริบ และมีเสียงสัญญาณ 7 ครั้ง หากเครื่องไม่ได้เริ่มทำงานภายใน 2 นาที จะมีเสียงสัญญาณ 1 ครั้ง และ “End” หยุดกระพริบ

หมายเหตุ: 1) การนับเวลาถอยหลังแตกต่างจากนาฬิกากระบบ 24 ชม. การนับเวลาถอยหลังคือการจับเวลา ไม่ได้เริ่มการทำงานของเครื่อง

2) สามารถใช้ฟังก์ชันตั้งเวลาถอยหลังร่วมกับฟังก์ชันทำอาหารอื่นๆได้

3. การทำอาหารด้วยไมโครเวฟ

1) กดปุ่ม “MICROWAVE” และ “0:00” แสดงที่หน้าจอ “MICROWAVE” และ “HI” จะติดสว่าง กดปุ่ม “MICROWAVE” หลายๆครั้ง เพื่อเลือกกระดุมความร้อนไมโครเวฟที่ต้องการ

2) หมุน “” เพื่อตั้งเวลาทำอาหารตั้งแต่ 0:05-95:00

3) กดปุ่ม “START” เพื่อเริ่มทำอาหาร หรือ กดปุ่ม “STOP/CLEAR” เพื่อยกเลิก

หมายเหตุ: หน่วยในการบ้อนเวลาทำอาหารขึ้นอยู่กับระยะเวลารวมในการทำอาหาร ดังนี้:

0---1 นาที : 5 วินาที

1---5 นาที : 10 วินาที

5---10 นาที : 30 วินาที

10---30 นาที : 1 นาที

30---95 นาที : 5 นาที

ข้อแนะนำการใช้ฟังก์ชัน “Microwave/Grill/Combi”

ลำดับ	หน้าจอ LED	ระดับความร้อน ไมโครเวฟ	ระดับความร้อน ย่าง
1	HI	800 วัตต์	
2	M-HI	640 วัตต์	
3	MED	400 วัตต์	
4	M-LO	240 วัตต์	
5	LO	80 วัตต์	
6	GRILL	0%	1000 วัตต์
7	M+GRILL	55%	45%
8	LO+GRILL	36%	64%

4. ฟังก์ชันย่าง

1) กดปุ่ม “GRILL” และ “0:00” แสดงที่หน้าจอ “GRILL” และ “Top” จะติดสว่าง

2) หมุน  เพื่อตั้งเวลาได้สูงสุด 95 นาที

3) กดปุ่ม “START” เพื่อเริ่มทำอาหาร

หมายเหตุ: จะมีเสียงสัญญาณ 2 ครั้งเมื่อทำอาหารได้ครึ่งทางของระยะเวลาทั้งหมด ซึ่งถือเป็นเรื่องปกติ และควรกลับอาหาร เพื่อให้ย่างอาหารได้รสชาติดียิ่งขึ้น หลังจากนั้นให้ปิดประตู แล้วกดปุ่ม “START” เพื่อให้เครื่องทำงานต่อหากไม่ได้เปิดประตูเครื่องเพื่อกลับอาหาร เครื่องจะทำงานต่อ

5. ฟังก์ชันผสม

1) กดปุ่ม “COMBI” และ “0:00” แสดงที่หน้าจอ “M+GRILL” และ LO+GRILL” จะติดสว่าง

2) หมุน “” เพื่อตั้งเวลาได้สูงสุด 95 นาที

3) กดปุ่ม “START” เพื่อเริ่มทำอาหาร

6. ปุ่มเริ่มการทำงาน

1) ในโหมดสแตนด์บาย กดปุ่ม “START” เพื่อเริ่มทำอาหาร 30 วินาที ด้วยระดับความร้อนไมโครเวฟ 100% และทุกครั้งที่คุณกดปุ่มจะเพิ่มระยะเวลาทำอาหารครั้งละ 30 วินาที จนถึง 95 นาที “MICROWAVE” และ “HI” จะติดสว่าง

2) ในระหว่างทำอาหารด้วยฟังก์ชันไมโครเวฟ ฟังก์ชันย่าง ฟังก์ชันผสม หรือฟังก์ชันละลายน้ำแข็ง ทุกครั้งที่กดปุ่ม “START” จะเพิ่มระยะเวลาทำอาหารครั้งละ 30 วินาที

7. ละลายอาหารตามเวลา

1) กดปุ่ม “DEFROST” 1 ครั้ง และ “0:00” แสดงที่หน้าจอ “TIME” จะติดสว่าง

2) หมุน “” เพื่อเลือกระยะเวลาการละลายน้ำแข็งได้สูงสุด 95 นาที

3) กดปุ่ม “START” เพื่อเริ่มละลายน้ำแข็งด้วยระดับความร้อนไมโครเวฟ P30 และไม่สามารถเปลี่ยนระดับความร้อนได้

8. ละลายอาหารตามน้ำหนัก

1) กดปุ่ม “DEFROST” 2 ครั้ง และ “100” แสดงที่หน้าจอ “WEIGHT” จะติดสว่าง

2) หมุน “” เพื่อเลือกน้ำหนักอาหารตั้งแต่ 100-2000 กรัม

3) กดปุ่ม “START” เพื่อเริ่มละลายน้ำแข็ง เครื่องจะตั้งเวลาให้โดยอัตโนมัติตามน้ำหนักอาหาร

หมายเหตุ: จะมีเสียงสัญญาณเมื่อละลายอาหารได้ครึ่งทางของระยะเวลาทั้งหมด เพื่อเตือนให้กลับอาหารหากไม่ได้เปิดประตูเครื่องเพื่อกลับอาหาร เครื่องจะทำงานต่อ

9. ฟังก์ชันสอบตามสถานะปัจจุบัน

(1) ในโหมดทำอาหารหรือตั้งเวลาลอยหลัง กดปุ่ม “TIMER/CLOCK” เพื่อดูระยะเวลาการทำอาหาร ซึ่งจะแสดงบนหน้าจอ 3 วินาที

(2) ในระหว่างทำอาหารพร้อมตั้งเวลาลอยหลัง กดปุ่ม “TIMER/CLOCK” 1 ครั้ง เพื่อดูระยะเวลาลอยหลังที่ตั้งเอาไว้

10. การทำอาหารตามลำดับหลายขั้นตอน

สามารถตั้งโปรแกรมให้เครื่องทำงานได้ตามลำดับ 2 ขั้นตอน หากเลือกละลายน้ำแข็ง จะต้องตั้งไว้เป็นโปรแกรมแรก

ตัวอย่าง: ต้องการละลายน้ำแข็ง 5 นาที แล้วต้องการใช้ระดับความร้อนไมโครเวฟ 80% สำหรับทำอาหาร 7 นาที ทำตามขั้นตอน ดังนี้:

- 1) กดปุ่ม “DEFROST” 1 ครั้ง และ “0:00” แสดงที่หน้าจอ “TIME” จะติดสว่าง

- 2) หมุน “” เพื่อเลือกระยะเวลาการละลายน้ำแข็ง จน “5:00” แสดงที่หน้าจอ

- 3) กดปุ่ม “MICROWAVE” 2 ครั้ง “MICROWAVE” และ “M-HI” จะติดสว่าง

- 4) หมุน “” เพื่อปรับระยะเวลาทำอาหาร จน “7:00” แสดงที่หน้าจอ

- 5) กดปุ่ม “START” เพื่อเริ่มทำอาหาร และมีเสียงสัญญาณ 1 ครั้งสำหรับขั้นตอนแรก ระยะเวลาการละลายน้ำแข็งจะนับถอยหลัง แล้วมีเสียงสัญญาณอีกครั้งจึงเริ่มขั้นตอนที่ 2 เมื่อสิ้นสุดการทำอาหารจะมีเสียงสัญญาณ 5 ครั้ง

11. เมนูอัตโนมัติ







- 1) กดปุ่ม “AUTO MENU” 1 ครั้งเพื่อเลือกเมนู น้ำหนักมาตรฐาน และไฟสัญญาณ  จะติดสว่าง

- 2) กดปุ่ม “AUTO MENU” หลายๆครั้ง เพื่อเลือกเมนูอื่น

- 3) หมุน “” เพื่อเลือกน้ำหนักมาตรฐานตามตาราง

- 4) กดปุ่ม “START” เพื่อเริ่มทำอาหาร

รายการเมนูอัตโนมัติ:

เมนู	น้ำหนัก	หน้าจอ
 พิซซ่า	200 กรัม	200
	400 กรัม	400
 เนื้อสัตว์	250 กรัม	250
	350 กรัม	350
	450 กรัม	450
 ผัก	200 กรัม	200
	300 กรัม	300
	400 กรัม	400
 พาสต้า	50 กรัม (พร้อมน้ำเย็น 450 มล.)	50
	100 กรัม (พร้อมน้ำเย็น 800 มล.)	100
 มันฝรั่ง	200 กรัม	200
	400 กรัม	400
	600 กรัม	600
 ปลา	250 กรัม	250
	350 กรัม	350
	450 กรัม	450
 เครื่องดื่ม	1 ถ้วย (120 มล.)	1
	2 ถ้วย (240 มล.)	2
	3 ถ้วย (360 มล.)	3
 ป๊อปคอร์น	50 กรัม	50
	85 กรัม	85
	100 กรัม	100

12. ฟังก์ชันล๊อคป้องกันเด็ก

ล๊อค: ในโหมดสแตนด์บาย ให้กดปุ่ม “STOP/CLEAR” ค้างไว้ 3 วินาที จะมีเสียงบี๊บ 1 ครั้ง และหลังจาก 3 วินาที จะมีเสียงบี๊บ 2 ครั้ง แสดงว่าเปิดฟังก์ชันแล้ว และเวลาปัจจุบันจะแสดงที่หน้าจอหากตั้งนาฬิกาเอาไว้ ไม่เช่นนั้น “00:00” จะแสดงบน หน้าจอ และไอคอน “” จะติดสว่าง

ปลดล๊อค: ในขณะที่ล๊อค ให้กดปุ่ม “STOP/CLEAR” ค้างไว้ 3 วินาที จะมีเสียงบี๊บ 2 ครั้ง เครื่องจะกลับไปอยู่ในโหมดสแตนด์บายเวลาปัจจุบันหรือ 00:00 จะแสดงที่หน้าจอ

13. ฟังก์ชันหน่วยความจำ

- 1) เครื่องจะจำการตั้งค่าไมโครเวฟครั้งสุดท้ายเอาไว้
เช่น ใช้เครื่องครั้งสุดท้าย 5 นาที ด้วยระดับความร้อน M-HI
กดปุ่ม “MICROWAVE” อีกครั้ง แล้วหมุน “” เพื่อตั้งเวลาทำอาหาร
กดปุ่ม “START” เพื่อเริ่มทำอาหารโดยอัตโนมัติด้วยระดับความร้อน M-HI
- 2) ในกรณีที่กระแสไฟฟ้าขัดข้อง ค่าที่บันทึกเอาไว้จะถูกรีเซ็ตไปเป็นค่ามาตรฐานที่ตั้งมาจากโรงงาน

14. ข้อมูลจำเพาะของเครื่อง

- (1) จะมีเสียงสัญญาณ 1 ครั้ง ในขณะที่หมนลูกบิดครั้งแรก
- (2) กดปุ่ม “START” เพื่อทำอาหารต่อ หลังจากที่เปิดประตูเครื่องในระหว่างทำอาหาร
- (3) เมื่อตั้งโปรแกรมทำอาหารเรียบร้อยแล้ว แต่ไม่ได้กดปุ่ม “START” ภายใน 1 นาที เวลาปัจจุบันจะแสดงที่หน้าจอ และยกเลิกค่าที่ตั้งเอาไว้
- (4) “END” จะแสดงที่หน้าจอเมื่อสิ้นสุดการทำอาหาร

การแก้ไขปัญหาเบื้องต้น

อาการปกติ	
การทำงานของเตาไมโครเวฟ รบกวนสัญญาณโทรทัศน์	คลื่นวิทยุและคลื่นโทรทัศน์อาจถูกรบกวนเมื่อใช้งานเตาไมโครเวฟ ซึ่งเกิดในลักษณะเดียวกับการรบกวนของอุปกรณ์ไฟฟ้าขนาดเล็ก เช่น เครื่องผสมอาหาร เครื่องดูดฝุ่น และพัดลมไฟฟ้า ซึ่งถือเป็น เรื่องปกติ
หลอดไฟในเตาอบหรือลิ่ง	เมื่อทำอาหารด้วยพลังงานไมโครเวฟต่ำ หลอดไฟในเตาอบอาจ หรือลิ่ง ซึ่งถือเป็นเรื่องปกติ
ไอน้ำสะสมที่ประตู และช่อง ระบายอากาศ	ในระหว่างทำอาหาร ไอน้ำอาจจะเหวี่ยงออกจากอาหาร และส่วน มากจะระบายออกจากเครื่องทางช่องระบายอากาศ ในขณะที่บาง ส่วนอาจจะสะสมในบริเวณที่เย็น เช่น ประตู ซึ่งถือเป็นเรื่องปกติ
เครื่องทำงานโดยไม่ตั้งใจ และยังไม่ ได้ใส่อาหาร	ห้ามใช้งานเครื่องโดยไม่ได้ใส่อาหาร เพราะทำให้ถักรันตรายได้

ปัญหา	สาเหตุ	วิธีแก้ปัญหา
เครื่องไม่เริ่มทำงาน	(1) เสียบปลั๊กไม่แน่น	ถอดปลั๊กประมาณ 10 วินาที แล้ว เสียบปลั๊กอีกครั้ง
	(2) ฟิวส์ขาด หรือเซอร์กิต เบรกเกอร์ตัด	เปลี่ยนฟิวส์หรือรีเซ็ตเซอร์กิตเบรกเกอร์ (เปลี่ยนโดยเจ้าหน้าที่ศูนย์บริการ)
	(3) เต้าจ่ายไฟขัดข้อง	ทดสอบเต้าจ่ายไฟด้วยเครื่องใช้ไฟฟ้าอื่นๆ
เครื่องไม่ทำความร้อน	(4) ปิดประตูไม่สนิท	ปิดประตูให้สนิท
เกิดเสียงที่จานหมุน ในขณะที่เครื่องทำงาน	(5) แกนหมุนและพื้นเตา สกปรก	ดูเพิ่มเติม “การบำรุงรักษาเครื่อง” เพื่อทำความสะอาดบริเวณที่สกปรก

RoHS
Compliant.

ข้อมูลด้านสิ่งแวดล้อม

ห้ามทิ้งผลิตภัณฑ์นี้ร่วมกับขยะมูลฝอยในครัวเรือน ในกรณีที่ต้องการกำจัดเครื่องนี้ในอนาคต
เครื่องเก่าควรถูกทิ้งในจุดเก็บขยะสำหรับการนำกลับมาใช้ใหม่ของอุปกรณ์อิเล็กทรอนิกส์
ผลิตภัณฑ์นี้ตรงตามมาตรฐานเพื่อสิ่งแวดล้อม RoHS

ข้อมูลทางเทคนิค

รุ่น:	EMS2348X
แรงดันไฟฟ้า:	ดูจากแผ่นป้ายแสดงกำลังไฟ
กำลังไฟเข้าเครื่อง (ไมโครเวฟ):	1250 วัตต์
กำลังไฟออกจากเครื่อง (ไมโครเวฟ):	800 วัตต์
กำลังไฟเข้าเครื่อง (ย่าง):	1000 วัตต์
ความจุ:	23 ลิตร
เส้นผ่านศูนย์กลางจานหมุน:	เส้นผ่านศูนย์กลาง 270 มม.
ขนาดผลิตภัณฑ์:	485x370x292.5 มม.
น้ำหนัก:	ประมาณ 13.2 กก.

ศูนย์บริการลูกค้า

<p>Thailand Tel: (+66 2) 725 9000 Electrolux Thailand Co., Ltd. 14th Floor, 1910 New Petchburi Road Bangkapi, Huay Kwang Bangkok 10320</p>	<p>Vietnam Toll Free: 1800-58-88-99 Tel: (+84 8) 3910 5465 Electrolux Vietnam Ltd . AB Tower, 9th Floor 76 Le Lai Street, District 1 Ho Chi Minh City</p>
<p>Indonesia Tel: (+62 21) 522 7180 PT. Electrolux Indonesia Plaza Kuningan Menara Utara Suite 201 Jl. HR. Rasuna Said Kav. C11-14 Jakarta 12940 Depdag No. I.43.EI7.00401.0911</p>	<p>Philippines Domestic Toll Free : 1-800-10-845-care 2273 Customer Care Hotline : (+63 2) 845 care 2273 10th Floor. W5th Avenue Building 5th Avenue Corner 32nd Street Bonifacio Global City, Taguig Philippines 1634 Trunkline: +63 2 737- 4756</p>
<p>Singapore Tel: (+65) 6507 8699 e-mail: customer-care.sin@electrolux.com Electrolux S.E.A Pte. Ltd. 11 Lorong 3 Toa Payoh, Jackson Square Block B, #01-13/14/15 Singapore 319579</p>	<p>Malaysia Toll Free: 1300-88-11-22 Tel: (+60 3) 7843 5999 e-mail: customer.care@electrolux.com.my Electrolux Home Appliances Sdn. Bhd. 7th Floor, Tower 2, Jaya 33, No 3. Jalan Semangat, Seksyen 13, 46100 Petaling Jaya, Selangor</p>

ผู้นำนวัตกรรมการออกแบบที่คิดคำนึงถึงผู้บริโภค

คุณยังจำครั้งสุดท้าย เวลาที่คุณเปิดของขวัญชิ้นหนึ่งแล้วต้องบอกว่า “ว้าว คุณรู้ได้อย่างไรว่าฉันอยากได้ของขวัญชิ้นนี้ นี่คือสิ่งที่ฉันอยากได้มากที่สุด?” นั่นคือความรู้สึกที่ผู้บริโภคจะได้รับจากผลิตภัณฑ์ทุกชิ้นของอีเลคโทรลักซ์ เราได้ทุ่มเทเวลา ความรู้ และความเข้าใจในพฤติกรรมของผู้บริโภคเพื่อที่จะคิดค้นและสร้างสรรค์ผลิตภัณฑ์ที่สามารถตอบรับกับความต้องการที่แท้จริงของพวกเขาเหล่านั้น

การคิดคำนึงถึงผู้บริโภคก่อให้เกิดการผลิตนวัตกรรมที่ตรงต่อความต้องการของผู้บริโภคอย่างแท้จริง อีเลคโทรลักซ์ไม่ได้ออกแบบผลิตภัณฑ์เพียงแค่นั้นเป็นงานออกแบบชิ้นหนึ่งเท่านั้น แต่งานออกแบบทุกชิ้นคือการออกแบบเพื่อผู้บริโภค สำหรับอีเลคโทรลักซ์ งานออกแบบที่คำนึงถึงผู้บริโภคหมายถึงการออกแบบผลิตภัณฑ์ที่ง่ายต่อการใช้งาน ให้ความสนุกสนานขณะใช้เครื่อง และยังให้ผู้บริโภคมีเวลาเหลือและอิสระไปกับความหรูหราในยุคศตวรรษที่ 21 อีเลคโทรลักซ์ได้มอบความสะอาดสบายใจอย่างยิ่งยวดให้กับผู้บริโภค ให้ความมุ่งมั่นที่จะมอบความสะอาดสบายที่ยิ่งกว่าให้กับผู้บริโภคมากยิ่งขึ้น ในทุกๆ ช่วงเวลาของพวกเขา ในทุกๆ วัน และให้กับผู้บริโภคในทั่วทุกมุมโลก

“Thinking of You” คือคำสัญญาจากอีเลคโทรลักซ์ที่เป็นมากกว่าการสร้างสรรค์ผลิตภัณฑ์ที่ตรงใจผู้บริโภคในปัจจุบัน แต่ยังมีความหมายว่าอีเลคโทรลักซ์ให้คำมั่นที่จะสร้างสรรค์ผลิตภัณฑ์ที่เป็นมิตรต่อสิ่งแวดล้อมสำหรับโลกในวันนี้ และในอนาคตสืบต่อไป

อีเลคโทรลักซ์ เพราะเราไม่หยุดคิด เพื่อชีวิตคุณ

Electrolux. Thinking of you.

มีสิ่งดีๆ ที่เราคิดเพื่อคุณอีกมากที่ www.electrolux.com

MỤC LỤC

CHÚ Ý TRÁNH TIẾP XÚC TRỰC TIẾP VỚI NĂNG LƯỢNG SÓNG ĐIỆN TỪ	3
NHỮNG CHỈ DẪN AN TOÀN QUAN TRỌNG	4
Hướng dẫn nối đất	6
CÁC VẬT DỤNG SỬ DỤNG ĐƯỢC TRONG Lò Vi Sóng	7
CHUẨN BỊ VÀ THIẾT LẬP CHO Lò Vi Sóng	8
Lắp đặt	9
Bảng điều khiển và các tính năng	10
Những chỉ dẫn vận hành thiết bị	11
Khắc phục sự cố	17
Thông số kỹ thuật	18
Trung tâm Chăm sóc Khách hàng	19

Lò Vi Sóng

HƯỚNG DẪN SỬ DỤNG

MẪU MÁY: EMS2348X

Xin vui lòng đọc kỹ các hướng dẫn trong sách này trước khi sử dụng lò vi sóng và cất giữ sách cẩn thận.

Nếu quý khách tuân thủ những hướng dẫn trong sách, lò vi sóng của quý khách sẽ hoạt động tốt trong nhiều năm.

VUI LÒNG CẤT GIỮ SÁCH HƯỚNG DẪN SỬ DỤNG CẨN THẬN

CHÚ Ý TRÁNH TIẾP XÚC TRỰC TIẾP VỚI NĂNG LƯỢNG SÓNG ĐIỆN TỪ

- (a) Không cố vận hành thiết bị khi cửa lò đang mở vì việc vận hành lò khi cửa lò mở có thể dẫn tới sự tiếp xúc có hại với năng lượng sóng điện từ. Không được làm gãy hoặc kẹt khóa liên động an toàn.
- (b) Không đặt bất cứ vật gì giữa mặt trước của lò vi sóng và cánh cửa hoặc để bụi bẩn hoặc chất tẩy rửa còn dư tích tụ ở bề mặt gioăng cửa.
- (c) **CẢNH BÁO:** Nếu cửa lò hoặc gioăng cửa bị hư hại, không được vận hành lò cho tới khi lò được sửa chữa bởi người có chuyên môn.

PHỤ LỤC

Nếu thiết bị không được vệ sinh sạch sẽ, bề mặt thiết bị có thể bị xuống cấp và ảnh hưởng đến tuổi thọ của thiết bị và dẫn tới những tình huống nguy hiểm.

NHỮNG CHỈ DẪN AN TOÀN QUAN TRỌNG CẢNH BÁO

Để giảm thiểu nguy cơ xảy ra hỏa hoạn, chập điện, thương tích cho người dùng hoặc tiếp xúc trực tiếp với năng lượng sóng điện từ khi sử dụng thiết bị, vui lòng tuân thủ những biện pháp phòng ngừa cơ bản, bao gồm những điều sau:

1. Cảnh báo: Không nên đun nóng chất lỏng và các thực phẩm khác khi đựng trong các hộp đựng kín vì việc này có thể gây nổ.
2. Cảnh báo: Không để bất kỳ người nào trừ nhân viên kỹ thuật có trình độ chuyên môn thực hiện các thao tác sửa chữa lò mà cần tháo bỏ tấm chắn an toàn giúp bảo vệ người dùng khỏi việc tiếp xúc trực tiếp với năng lượng vi ba.
3. Thiết bị này chỉ được sử dụng bởi trẻ em từ 8 tuổi trở lên và người suy giảm thể chất, cảm giác, thiếu năng trí tuệ hay không có kinh nghiệm sử dụng nếu họ được giám sát hoặc chỉ dẫn liên quan đến sử dụng thiết bị an toàn và hiểu được các nguy hiểm tiềm tàng. Trẻ em không được đùa nghịch với thiết bị. Việc vệ sinh và bảo trì thiết bị chỉ được thực hiện bởi trẻ em trên 8 tuổi và có sự giám sát của người lớn.
4. Để thiết bị và dây điện xa tầm với của trẻ em dưới 8 tuổi.
5. Chỉ dùng các đồ dùng nhà bếp thích hợp cho việc sử dụng trong lò vi sóng.
6. Lò vi sóng cần được vệ sinh thường xuyên và mọi thực phẩm thừa phải được dọn sạch.
7. Đọc và làm theo chỉ dẫn: "CHÚ Ý TRÁNH SỰ TIẾP XÚC TRỰC TIẾP VỚI NĂNG LƯỢNG SÓNG ĐIỆN TỪ".
8. Khi hâm nóng thực phẩm trong hộp đựng bằng giấy hoặc bằng nhựa, chú ý theo dõi thường xuyên bởi đồ đựng có thể bị bắt lửa.
9. Nếu thấy có khói bốc ra, hãy rút phích cắm và không mở cửa lò để tránh cháy.
10. Không nấu thực phẩm quá lâu.
11. Không sử dụng khoang lò để cất giữ đồ vật. Không để đồ như bánh mì, bánh quy, ...vân vân trong khoang lò.
12. Tháo bỏ các dây buộc và móc bằng kim loại khỏi túi/hộp đựng thực phẩm bằng nhựa hoặc giấy trước khi đặt chúng vào lò.
13. Chỉ lắp đặt hoặc đặt lò vi sóng theo những chỉ dẫn lắp đặt đi kèm.
14. Không nên nấu trứng nguyên quả và trứng chần đã bóc vỏ trong lò vi sóng bởi chúng có thể bị nổ, ngay cả khi quá trình làm nóng của lò vi sóng đã kết thúc.
15. Thiết bị này được thiết kế để sử dụng trong hộ gia đình và những nơi tương tự, như:
 - Khu vực bếp ăn nhân viên ở các cửa hàng, văn phòng và các môi trường làm việc khác;
 - Bời khách trong các khách sạn, nhà nghỉ và các kiểu nhà trọ khác;
 - Nhà ở khu vực nông trại;
 - Kiểu nhà nghỉ có phục vụ bữa sáng.
16. Nếu dây điện bị hư hỏng, việc thay thế phải được thực hiện bởi nhà sản xuất, các trung tâm dịch vụ ủy quyền hay kỹ sư điện có tay nghề để tránh những nguy hiểm tiềm tàng.
17. Không cất giữ hoặc sử dụng thiết bị ngoài trời.
18. Không sử dụng lò gần nơi có nước, trên bề mặt ẩm ướt hay gần hồ bơi.
19. Nhiệt độ ở bề mặt tiếp xúc có thể nóng lên khi lò hoạt động. Bề mặt lò có khả năng nóng lên trong suốt quá trình sử dụng. Để dây điện tránh xa các bề mặt nóng và không chặn các lỗ thông khí của lò.
20. Không để dây điện treo ngang qua các góc của mặt bàn.
21. Việc không giữ vệ sinh lò có thể dẫn tới hư hỏng cho bề mặt lò, ảnh hưởng đến tuổi thọ của lò và có thể gây ra nguy hiểm.
22. Cần kiểm tra nhiệt độ và khuấy đều chất lỏng trong các chai sữa và đồ ăn của trẻ em trước khi sử dụng để tránh bị phỏng.

23. Việc hâm nóng chất lỏng trong lò vi sóng có thể dẫn đến hiện tượng bị sôi trào, bởi vậy phải cẩn thận khi tiếp xúc với bình chứa sau khi nấu.
24. Thiết bị này không dành cho những người (bao gồm cả trẻ em) suy giảm thể chất, cảm giác, thiếu năng trí tuệ hay không có kinh nghiệm sử dụng trừ khi họ được giám sát hoặc được chỉ dẫn liên quan đến sử dụng thiết bị bởi người có trách nhiệm với sự an toàn của họ.
25. Trẻ em phải được giám sát để tránh việc các bé đùa nghịch với thiết bị.
26. Thiết bị không được thiết kế để có thể vận hành bởi thiết bị bấm giờ bên ngoài hoặc hệ thống điều khiển từ xa.
27. Khi sử dụng thiết bị, các bộ phận bên ngoài của thiết bị có thể bị nóng lên. Cần giữ trẻ nhỏ tránh xa thiết bị.
28. Không được sử dụng dụng cụ vệ sinh bằng hơi nước.
29. Trong quá trình sử dụng, thiết bị sẽ bị nóng. Hãy cẩn thận đừng chạm vào những bộ phận làm nóng ở bên trong lò.
30. Chỉ sử dụng đầu dò nhiệt độ được khuyến cáo dành cho lò vi sóng này. (Dành cho lò vi sóng có chức năng sử dụng đầu dò cảm biến nhiệt độ.)
31. **CẢNH BÁO:** Trong quá trình sử dụng, thiết bị sẽ bị nóng. Hãy cẩn thận đừng chạm vào những bộ phận làm nóng ở bên trong lò. Trẻ em dưới 8 tuổi cần được giữ tránh xa lò hoặc phải được trông chừng liên tục.
32. Lò vi sóng phải được vận hành khi cửa trang trí của lò đang mở. (Dành cho lò vi sóng có cửa trang trí.)
33. Mặt sau của thiết bị nên được đặt dựa vào tường.
34. Lò vi sóng không được đặt âm trong kệ tủ trừ khi đã được thử nghiệm kỹ càng.

VUI LÒNG ĐỌC KỸ NHỮNG CHỈ DẪN TRÊN VÀ GIỮ
SÁCH HƯỚNG DẪN ĐỂ TIỆN THAM KHẢO VỀ SAU

Để giảm thiểu nguy cơ gây ra thương tích cho người sử dụng Hướng dẫn nối đất

NGUY HIỂM

Nguy cơ điện giật

Việc chạm vào một số bộ phận bên trong lò vi sóng có thể làm bị thương nghiêm trọng hoặc gây tử vong.

Không được tự ý tháo rời thiết bị này.

CẢNH BÁO

Nguy cơ điện giật

Việc nối đất không đúng cách có thể gây chập điện. Không được nối lò với nguồn điện cho tới khi thiết bị được lắp đặt và nối tiếp đất đúng cách.

Lò vi sóng phải được tiếp đất. Trong trường hợp đoản mạch, tiếp đất sẽ hạn chế nguy cơ chập điện bằng cách truyền dòng điện xuống đất thông qua dây dẫn thoát. Lò vi sóng được trang bị dây dẫn điện có dây tiếp đất với phích cắm tiếp đất. Phích cắm tiếp đất phải được cắm với nguồn điện được lắp đặt và nối tiếp đất đúng cách.

Xin vui lòng tham khảo tư vấn của kỹ sư điện hoặc nhân viên dịch vụ nếu quý khách không hoàn toàn hiểu các hướng dẫn nối đất; hoặc có băn khoăn về việc thiết bị đã được nối đất an toàn hay chưa. Trong trường hợp cần sử dụng dây nối dài để cấp điện cho thiết bị, chỉ sử dụng dây nối dài 3 lõi.

1. Một dây điện ngắn được cung cấp theo máy nhằm hạn chế nguy cơ gây vướng chân và vấp té của dây điện dài.

2. Trong trường hợp cần sử dụng dây dẫn điện dài hoặc dây nối dài tiếp đất:

- 1) Các thông số điện được ghi trên dây phải lớn hơn hoặc bằng các thông số điện của lò.

2) Dây điện nối dài cần được tiếp đất bằng cách dùng loại ổ cắm 3 chấu.

3) Cần đi dây hợp lý sao cho dây nguồn không bị vắt ngang mặt bàn, giúp tránh việc trẻ em có thể kéo dây hoặc bị vấp ngã.

VỆ SINH LÒ VI SÓNG

Hãy chắc chắn là quý khách đã rút phích cắm của lò vi sóng ra khỏi nguồn điện trước khi bắt đầu vệ sinh.

1. Lau sạch phần bên trong lò sau khi sử dụng bằng một miếng vải ẩm.
2. Làm sạch các phụ kiện bằng cách sử dụng xà phòng và nước theo cách thông thường.
3. Trong trường hợp khung cửa và gioăng cửa bị bẩn, cần làm sạch một cách cẩn thận bằng một miếng vải ẩm.
4. Không được dùng chất mài mòn hoặc miếng lau chùi bằng kim loại để vệ sinh cửa kính của lò vì chúng có thể làm xước bề mặt, gây ra vỡ kính.
5. Mẹo nhỏ khi vệ sinh thiết bị: Để làm sạch tường của khoang lò nơi thức ăn có thể chạm vào một cách dễ dàng hơn:

Đặt nửa quả chanh vào một chiếc bát và thêm 300ml (½ panh) nước và nấu ở mức năng lượng cao nhất trong vòng 10 phút. Dùng một miếng vải mềm khô lau sạch lò.

CÁC VẬT DỤNG

THẬN TRỌNG

Nguy cơ thương tích

Không để bất kỳ người nào trừ nhân viên kỹ thuật có trình độ chuyên môn thực hiện các thao tác sửa chữa lò mà cần tháo bỏ tấm chắn an toàn giúp bảo vệ người dùng khỏi việc tiếp xúc trực tiếp với năng lượng vi sóng.

Xem hướng dẫn ở mục “Các chất liệu có thể dùng và không được dùng trong lò vi sóng.” Một số vật dụng không làm từ kim loại có thể không an toàn khi dùng trong lò vi sóng. Nếu còn băn khoăn, quý khách có thể thử vật dụng còn nghi ngờ theo quy trình dưới đây:

Thử vật dụng trong lò vi sóng:

1. Đặt vật dụng còn nghi ngờ trong lò cùng với một cốc nước lạnh (250ml).
2. Bật lò ở công suất tối đa trong vòng 1 phút.
3. Cẩn thận kiểm tra vật dụng còn nghi ngờ. Nếu vật dụng ấm lên, không nên sử dụng cho mục đích nấu nướng trong lò vi sóng.
4. Khi thử vật dụng, không được bật lò quá 1 phút.

Các chất liệu có thể dùng trong lò vi sóng

Đồ đựng

Chú ý

Tấm bọc nhôm	Chỉ dùng để bọc đồ ăn. Có thể dùng các miếng bọc nhôm nhỏ và phẳng để bọc miếng thịt mỏng để tránh bị quá lửa. Nếu miếng bọc ở quá gần thành trong của lò, có thể xuất hiện tia lửa. Miếng bọc cần ở cách thành trong của lò ít nhất 2.5cm.
Đĩa đựng đồ ăn	Làm theo hướng dẫn của nhà sản xuất. Đáy của đĩa nướng phải ở cách trục quay ít nhất 5mm. Sử dụng đĩa nướng không đúng cách có thể làm hỏng trục quay.
Khay đĩa đựng đồ ăn	Chỉ sử dụng các loại khay đĩa an toàn trong lò vi sóng. Làm theo hướng dẫn của nhà sản xuất. Không dùng các khay đĩa đã bị vỡ hoặc sứt mẻ.
Bình thủy tinh	Luôn nhớ mở nắp bình khi dùng trong lò vi sóng. Chỉ dùng bình để hâm nóng đồ ăn. Hầu hết các loại bình thủy tinh đều dễ vỡ ở nhiệt độ cao.
Đồ đựng thủy tinh	Chỉ sử dụng các đồ đựng chịu nhiệt cho lò vi sóng không có họa tiết kim loại. Không dùng các đồ đã bị vỡ hoặc sứt mẻ.
Túi đựng dành cho lò vi sóng	Làm theo hướng dẫn của nhà sản xuất. Không để túi đựng quá sát với thành trong của lò. Nhớ tạo khe hở cho hơi nước thoát ra ngoài.
Khay giấy và cốc giấy	Chỉ dùng khi cần hâm nóng đồ ăn trong thời gian ngắn. Nhớ luôn luôn trông chừng lò vi sóng khi sử dụng khay giấy và cốc giấy.
Khăn giấy	Dùng để bọc đồ ăn khi muốn hâm nóng hoặc để thấm mỡ. Chỉ sử dụng khi hâm nóng đồ ăn trong thời gian ngắn. Nhớ trông chừng khi sử dụng.
Giấy dầu	Dùng để bọc đồ ăn nhằm tránh hiện tượng phồng nổ hoặc bọc đồ ăn khi hấp.
Đồ đựng bằng nhựa	Chỉ sử dụng các loại đồ đựng có nhãn “an toàn trong lò vi sóng” đi kèm. Làm theo hướng dẫn của nhà sản xuất. Một số loại đồ đựng sẽ bị mềm ra khi thức ăn ở trong nóng lên. “Túi hấp cách thủy” hoặc các loại túi nhựa kín khác cần được rạch khe hoặc chọc lỗ theo hướng dẫn trên bao bì.
Tấm bọc đồ ăn bằng nhựa	Chỉ sử dụng các loại tấm bọc an toàn trong lò vi sóng. Dùng tấm bọc khi muốn giữ độ ẩm cho đồ ăn. Không để tấm bọc chạm vào đồ ăn khi nấu.
Nhiệt kế	Chỉ sử dụng các loại nhiệt kế cho thịt và bánh an toàn trong lò vi sóng.
Giấy sáp	Dùng để bọc đồ ăn giúp tránh phồng nổ và giữ độ ẩm cho đồ ăn.

Các chất liệu có thể dùng trong lò vi sóng

Đồ đựng	Chú ý
Khay nhôm	Có thể gây ra tia lửa. Chuyển sang đĩa đựng an toàn trong lò vi sóng
Hộp đựng thức ăn có tay cầm kim loại	Có thể gây ra tia lửa. Chuyển sang đĩa đựng an toàn trong lò vi sóng
Đồ kim loại hoặc có viền kim loại	Kim loại sẽ làm giảm hiệu quả của tia vi sóng đối với thức ăn. Các hoạ tiết hoặc viền kim loại có thể gây ra tia lửa.
Dây buộc kim loại	Có thể gây ra tia lửa và gây cháy trong lò vi sóng.
Túi giấy	Có thể bắt lửa và bốc cháy trong lò vi sóng.
Đồ đựng bằng bột nhựa	Có thể tan chảy hoặc làm biến chất lỏng ở trong khi gặp nhiệt độ cao.
Gỗ	Gỗ sẽ bị khô kiệt khi sử dụng trong lò vi sóng và có thể bị gãy vỡ.

CHUẨN BỊ VÀ THIẾT LẬP CHO LÒ

Tên của các bộ phận và phụ kiện của lò

Đỡ bỏ lò vi sóng và các vật liệu ra khỏi bao bì và khoang lò.

Lò đi kèm với các thiết bị sau:

- Đĩa thủy tinh 1
- Vòng quay đĩa: 1
- Sách hướng dẫn sử dụng: 1

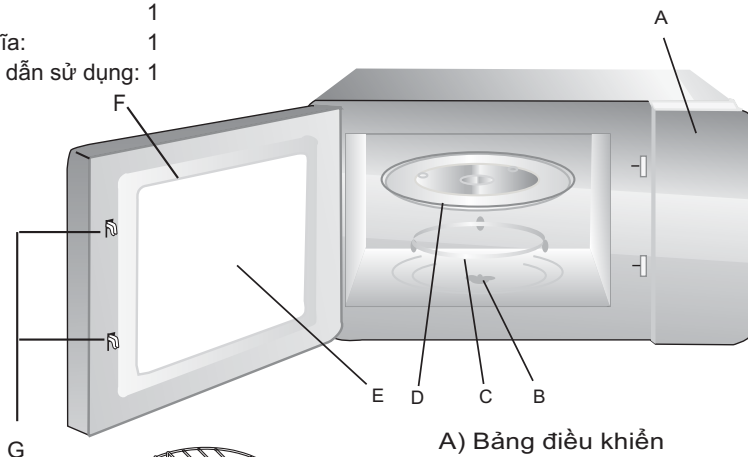

- A) Bảng điều khiển
- B) Trục quay đĩa
- C) Vòng quay đĩa
- D) Đĩa thủy tinh
- E) Cửa kính quan sát
- F) Cửa lò
- G) Hệ thống khóa an toàn

Giá nướng (Chỉ có ở lò vi sóng có chức năng nướng và được đặt lên khay thủy tinh)

Lắp đặt đĩa quay

Trục quay (bên dưới)

Đĩa thủy tinh

Trục quay đĩa

Vòng quay đĩa

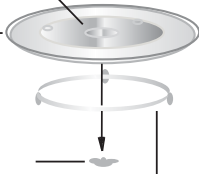

- Không đặt đĩa thủy tinh úp xuống dưới. Không được để bất cứ vật gì cản trở vòng quay của đĩa.
- Phải sử dụng cả đĩa quay và vòng quay đĩa trong suốt quá trình nấu.
- Luôn đặt thực phẩm, hộp đựng thực phẩm lên trên đĩa quay khi nấu.
- Nếu đĩa quay hoặc vòng quay đĩa bị nứt hoặc gãy, vui lòng liên hệ với Trung tâm Chăm sóc Khách hàng gần nhất.

Lắp đặt trên mặt bàn bếp

Tháo tất cả bao bì đóng gói và phụ kiện của thiết bị ra. Kiểm tra lò vi sóng để đảm bảo rằng lò không có bất kỳ hư hỏng nào chẳng hạn như trầy xước hay bề cửa. Không lắp đặt nếu phát hiện lò bị hư hỏng.

Khoang lò: Tháo tất cả các tấm phim bảo vệ trên bề mặt khoang lò.

Không tháo nắp chụp đèn bằng mica màu nâu được gắn vào khoang trống của lò để bảo vệ đèn ma-nê-trông

Lắp đặt

- Lựa chọn bề mặt phẳng đủ để tạo khoảng trống cho các lỗ thông khí.

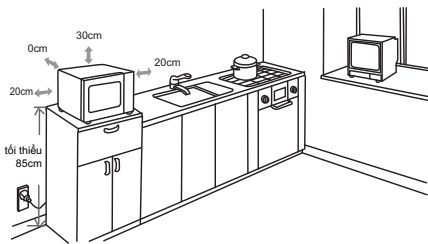

- Các lỗ thoát của thiết bị nếu tắc nghẽn sẽ gây hư hại cho lò.

- Đặt lò càng xa đài radio và tivi càng tốt.

Hoạt động của lò có thể gây nhiễu sóng cho radio và tivi.

- Cắm lò vi sóng vào ổ điện tiêu chuẩn dùng cho hộ gia đình. Đảm bảo rằng điện áp và tần số của nguồn điện phải bằng với điện áp và tần số của lò được ghi trên bản ghi thông số kỹ thuật.

- Chiều cao tối thiểu của kệ đỡ là 85 cm.

- Mặt sau của thiết bị nên được đặt dựa vào tường.

Khoảng cách tối thiểu giữa nắp lò và tường bên trên là 30 cm. Khoảng cách tối thiểu giữa lò và các bức tường bao quanh là 20 cm.

- Không tháo các chân kê ở đáy lò.

CẢNH BÁO: Không lắp đặt lò bên trên các bề mặt toả nhiệt hoặc thiết bị tỏa nhiệt khác. Nếu lắp đặt lò gần hoặc trên nguồn nhiệt, lò vi sóng có thể sẽ bị hư hỏng và sẽ bị từ chối bảo hành.

Bề mặt tiếp xúc có thể sẽ rất nóng trong quá trình hoạt động.



Vận hành

Bảng điều khiển và các tính năng

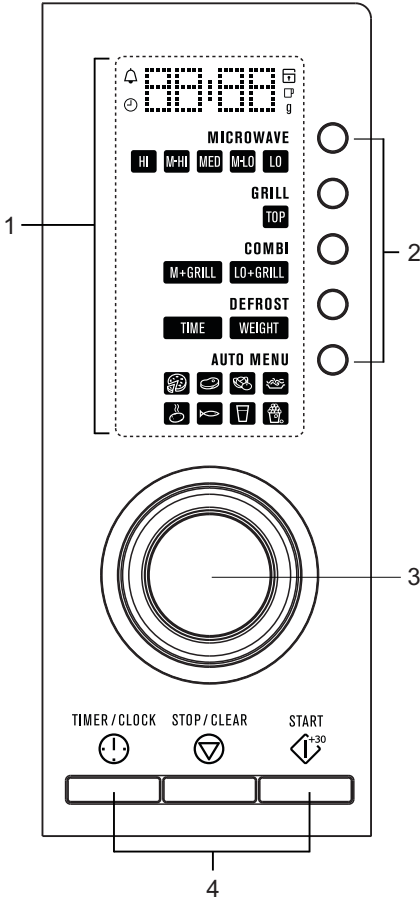

1. Màn hình LED
2. Nút lựa chọn chương trình.
3. Nút lựa chọn.
4. Các nút chức năng

Hướng dẫn vận hành

1. Thiết lập đồng hồ

1) Ấn nút "TIMER/CLOCK" hai lần để lựa chọn chức năng thiết lập đồng hồ. Số 0 ở phần chỉ giờ sẽ nhấp nháy. Biểu tượng CLOCK (đồng hồ)  sẽ xuất hiện

2) Xoay núm "  " để điều chỉnh giờ. Thời gian nhập vào trong khoảng từ 0--23

3) Ấn nút "TIMER/CLOCK". Số "00" ở phần chỉ phút sẽ nhấp nháy.

4) Xoay núm "  " để điều chỉnh phút. Thời gian nhập vào trong khoảng từ 0--59

5) Ấn nút "TIMER/CLOCK" để kết thúc quá trình thiết lập đồng hồ. Ký tự : sẽ nhấp nháy và thời gian sẽ phát sáng

Lưu ý: 1) Nếu đồng hồ không được thiết lập, chức năng đồng hồ sẽ không hoạt động khi được kích hoạt.

2) Trong quá trình thiết lập đồng hồ, nếu quý khách ấn "STOP/CLEAR", lò vi sóng sẽ tự động quay trở về trạng thái liên kế trước đó.

Nếu quý khách không ấn " TIMER/CLOCK " hoặc lò hoạt động trong vòng 1 phút, lò vi sóng sẽ quay trở về trạng thái liên kế trước đó.

2. Hẹn giờ

(1) Ấn nút "TIMER/CLOCK" một lần, đèn LED sẽ hiển thị 0:00. Biểu tượng hẹn giờ  sẽ xuất hiện.

(2) Xoay núm  để lựa chọn thời gian hẹn giờ (Thời gian hẹn giờ tối đa là 95 phút.)

(3) Ấn nút "START" để xác nhận thiết lập.

(4) Khi thời gian hẹn giờ đã hết, biểu tượng hẹn giờ sẽ biến mất. Chữ "End" (Kết thúc) sẽ hiển thị và nhấp nháy. Chuông báo sẽ kêu 7 lần. Nếu lò vi sóng không vận hành trong vòng 2 phút, chuông báo sẽ kêu 1 lần, và chữ "End" sẽ ngừng nhấp nháy.

Lưu ý: 1) Giờ trong chức năng hẹn giờ khác với hệ giờ 24 tiếng. Chức năng hẹn giờ chỉ sử dụng để hẹn giờ, nó không kích hoạt quá trình nấu nướng của lò vi sóng.

2) Chức năng hẹn giờ có thể được thiết lập cùng với các chức năng nấu khác.

3. Nấu vi sóng

1) Ấn nút "MICROWAVE", màn hình hiển thị "0:00". Đèn "MICROWAVE" và "HI" sẽ sáng
Tiếp tục ấn nút "MICROWAVE" để lựa chọn các mức năng lượng khác nhau.

2) Xoay núm "  " để điều chỉnh thời gian nấu từ 0:05 -- 95:00.

3) Ấn nút "START" để bắt đầu nấu ăn hoặc ấn nút "STOP/CLEAR" để hủy thiết lập.

Lưu ý: Mức thay đổi thời gian tối thiểu của thời gian nấu sẽ phụ thuộc vào tổng thời gian nấu được thiết lập, theo như bảng dưới đây:

- 0---1 phút : 5 giây
- 1---5 phút : 10 giây
- 5---10 phút : 30 giây
- 10---30 phút : 1 phút
- 30---95 phút : 5 phút

Bảng chỉ dẫn “Vi sóng/ Nướng/ Hỗn hợp”

Chỉ dẫn	Màn hình LED hiển thị	Năng lượng Vi sóng	Năng lượng Nướng
1(Cao)	HI	800W	
2(TB cao)	M-HI	640W	
3 (Trung bình)	MED	400W	
4(TB thấp)	M-LO	240W	
5(Thấp)	LO	80W	
6(Nướng)	GRILL	0%	1000W
7(TB + nướng)	M+GRILL	55%	45%
8(Thấp + nướng)	LO+GRILL	36%	64%

4. Chức năng nướng

1) Ấn nút “GRILL”, màn hình hiển thị “0:00”. Đèn “GRILL” và “Top” sẽ sáng.

2) Xoay núm  để điều chỉnh thời gian nướng. Thời gian nướng tối đa là 95 phút.

3) Ấn nút “START” để bắt đầu nướng.

Chú ý: Khi nửa thời gian nướng trôi qua, lò vi sóng sẽ phát ra âm thanh 2 lần. Điều này là hoàn toàn bình thường. Để có kết quả nướng tốt hơn, quý khách nên lật thực phẩm, đóng cửa lò và ấn nút “START” để tiếp tục nướng.
Nếu quý khách không điều chỉnh gì, lò sẽ tiếp tục hoạt động.

5. Nấu kết hợp

- 1) Ấn nút “COMBI”. Màn hình hiển thị “0:00”. Đèn “M+GRILL” và “LO+GRILL” sẽ sáng.
- 2) Xoay núm  để điều chỉnh thời gian nấu. Thời gian nấu tối đa là 95 phút.
- 3) Ấn nút “START” để bắt đầu nấu.

6. Khởi động nhanh

- 1) Ở chế độ chờ, ấn nút “START” để bắt đầu nấu ở mức 100% năng lượng trong vòng 30 giây, mỗi lần ấn sẽ kéo dài thời gian nấu thêm 30 giây cho tới 95 phút. Đèn “MICROWAVE” và “HI” sẽ sáng.
- 2) Ở chức năng nấu vi sóng, nướng, nấu hỗn hợp hoặc chế độ rã đông theo thời gian, mỗi lần ấn nút “START” sẽ kéo dài thời gian nấu thêm 30 giây.

7. Rã đông theo thời gian

- 1) Ấn nút “DEFROST” một lần. Lò vi sóng sẽ hiển thị “0:00”. Đèn “TIME” sẽ sáng.
- 2) Xoay núm  để lựa chọn thời gian rã đông. Thời gian tối đa là 95 phút.
- 3) Ấn nút “START” để bắt đầu rã đông. Mức năng lượng dùng để rã đông là P30 và không thể thay đổi được.

8. Rã đông theo khối lượng

- 1) Ấn nút “DEFROST” hai lần. Lò vi sóng sẽ hiển thị “100”. Đèn “WEIGHT” sẽ sáng.
 - 2) Xoay núm  để lựa chọn khối lượng rã đông trong khoảng từ 100 đến 2000g.
 - 3) Ấn nút “START” để bắt đầu rã đông. Thời gian rã đông sẽ được thiết lập tự động dựa vào khối lượng cần rã đông.
- Lưu ý: Khi nửa thời gian rã đông trôi qua, lò vi sóng sẽ phát ra âm thanh để nhắc quý khách lật thực phẩm. Nếu quý khách không điều chỉnh gì, lò sẽ tiếp tục hoạt động.

9. Chức năng kiểm tra thời gian

- (1) Ở trạng thái nấu hoặc hẹn giờ, ấn nút “TIMER/CLOCK” để kiểm tra thời gian và thời gian sẽ hiển thị trong vòng 3 giây.
- (2) Trong quá trình nấu có hẹn giờ, ấn nút “TIMER/CLOCK” một lần để kiểm tra đồng hồ hẹn giờ.

10. Thiết lập nấu nhiều bước

Quý khách có thể thiết lập tối đa 2 bước cho quá trình nấu nướng của mình. Trong thiết lập nấu nhiều bước, nếu có quá trình rã đông, rã đông cần được đặt lên trước.

Ví dụ: Nếu quý khách muốn rã đông trong 5 phút và sau đó nấu với 80% năng lượng vi sóng trong 7 phút, vui lòng làm như sau:

1) Nhấn nút "DEFROST" một lần, lò vi sóng sẽ hiển thị "0:00". Đèn TIME sẽ sáng.

2) Xoay núm  để lựa chọn thời gian cho tới khi màn hình hiển thị "5:00".

3) Nhấn nút MICROWAVE hai lần, các đèn "MICROWAVE" và "M-HI" sẽ sáng.

4) Xoay núm  để điều chỉnh thời gian nấu cho tới khi lò hiển thị "7:00"

5) Nhấn nút START để bắt đầu nấu, và lò sẽ phát âm báo một lần cho bước đầu tiên, thời gian rã đông bắt đầu được tính; lò sẽ phát âm báo một lần nữa để bắt đầu bước thứ hai. Khi quá trình nấu kết thúc, lò sẽ phát âm báo 5 lần.

11. Thực đơn tự động









1) Nhấn "AUTO MENU" một lần để lựa chọn thực đơn, khối lượng và phần chia tự động. Đèn  sẽ sáng.

2) Tiếp tục nhấn "AUTO MENU" để lựa chọn các thực đơn khác nhau.

3) Xoay núm  để chọn khối lượng mặc định như trong bảng thực đơn.

4) Nhấn START để bắt đầu nấu.

Bảng thực đơn dùng cho thực đơn tự động

Thực đơn	Khối lượng	Hiển thị
 Pizza	200 g	200
	400 g	400
 Thịt	250 g	250
	350 g	350
	450 g	450
 Rau	200 g	200
	300 g	300
	400 g	400
 Mỳ ống	50g (với 450 ml nước lạnh)	50
	100g (với 800 ml nước lạnh)	100
 Khoai tây	200 g	200
	400 g	400
	600 g	600
 Cá	250 g	250
	350 g	350
	450 g	450
 Đồ uống	1 cốc (120 ml)	1
	2 cốc (240 ml)	2
	3 cốc (360ml)	3
 Bông ngô	50 g	50
	85 g	85
	100 g	100

12 . Khóa trẻ em

Khóa: Ở trạng thái chờ, nhấn "STOP/ CLEAR" trong vòng 3 giây, lò sẽ phát âm báo 1 lần. Sau 3 giây, lò sẽ phát hai âm báo cho biết lò đã bị khóa và thời gian hiện tại sẽ được hiển thị nếu như lò đã được thiết lập thời gian, nếu không màn hình sẽ hiển thị "00:00". Biểu tượng " " sẽ bật sáng.

Mở khóa: Khi lò đang ở trạng thái khóa, nhấn "STOP/CLEAR" trong vòng 3 giây, lò sẽ phát âm báo 2 lần. Lò quay trở lại trạng thái chờ, và màn hình sẽ hiển thị thời gian hiện tại hoặc 00:00

13. Chức năng bộ nhớ

1) Lò sẽ tự lưu lại thiết lập của lần nấu cuối cùng.

Ví dụ, lò đã hoạt động trong 5 phút với mức năng lượng M-HI. Nhấn "MICROWAVE" một lần nữa, rồi xoay núm  để thiết lập thời gian. Nhấn "START" và lò sẽ tự động hoạt động với mức năng lượng M-HI.

2) Trong trường hợp mất điện, các thiết lập của lò sẽ quay về trạng thái ban đầu.

14. Một số chú ý

1) Lò sẽ phát âm báo một lần khi vặn núm xoay lần đầu.

2) Nếu mở cửa trong khi lò đang hoạt động, sau khi đóng cửa lò cần bấm "START" để lò tiếp tục hoạt động.

3) Khi đã thiết lập chương trình nấu và nút "START" không được nhấn trong vòng 1 phút, màn hình sẽ hiển thị thời gian hiện tại và hủy các thiết lập.

4) Khi quá trình nấu ăn kết thúc, màn hình sẽ hiển thị "End".

Khắc phục sự cố

Các hiện tượng bình thường	
Lò vi sóng gây nhiễu sóng TV.	Bộ tiếp sóng của radio và TV có thể bị nhiễu sóng khi lò hoạt động. Hiện tượng này tương tự những nhiễu gây bởi các thiết bị điện gia dụng khác chẳng hạn như máy xay, máy hút bụi, quạt điện. Hiện tượng này là bình thường.
Đèn sáng lò mờ.	Khi nấu ở công suất thấp, đèn trong lò có thể sáng mờ. Điều này là bình thường.
Hơi nước bị đọng trên cửa, hơi nóng thoát ra ngoài.	Khi nấu, hơi nước thoát ra từ thực phẩm. Hầu hết sẽ thoát ra qua lỗ thoát khí, nhưng một số sẽ đọng lại trên những bề mặt lạnh như cửa lò.
Lò hoạt động mà không có thực phẩm bên trong.	Không được để lò hoạt động mà không có thực phẩm bên trong. Điều này rất nguy hiểm.

Sự cố	Nguyên nhân	Cách khắc phục
Lò không hoạt động	(1) Dây điện không được cắm chắc chắn vào nguồn.	Rút phích cắm rồi cắm lại vào nguồn sau 10 giây.
	(2) Cháy cầu chì hoặc aptômat tự ngắt khi nhảy.	Thay cầu chì hoặc bật lại aptômat (Việc này cần được thực hiện bởi các nhân viên có trình độ chuyên môn của công ty chúng tôi).
	(3) Ổ cắm điện gặp sự cố.	Sử dụng thiết bị điện khác để kiểm tra ổ cắm điện.
Lò không nóng	(4) Không đóng kín cửa	Đóng lại cửa cho thật chặt
Đĩa xoay kêu to khi lò hoạt động.	(5) Rô-lơ xoay và đáy lò bị dơ.	Tham khảo phần "Vệ sinh và bảo dưỡng" để vệ sinh các thiết bị.

RoHS
Tuân thủ

Thông tin môi trường

Nếu quý khách muốn vứt bỏ sản phẩm này trong tương lai, vui lòng không vứt bỏ cùng rác thải sinh hoạt. Hãy thải loại thiết bị ở nơi tập kết phế thải của địa phương nếu có thể.

Sản phẩm này tuân thủ quy định về Hạn chế vật chất nguy hiểm RoHS.

THÔNG SỐ KỸ THUẬT

Mẫu máy	EMS2348X
Điện áp:	Vui lòng tham khảo bảng ghi thông số kỹ thuật
Công suất tiêu thụ của vi sóng:	1250W
Công suất vi sóng:	800W
Công suất tiêu thụ của mạch nướng	1000W
Dung tích lò:	23L
Chu vi đĩa xoay:	Ø 270mm
Kích thước bên ngoài:	485x370x292,5mm
Trọng lượng tịnh:	Khoảng 13,2 kg

TRUNG TÂM CHĂM SÓC KHÁCH HÀNG

Thailand Tel: (+66 2) 725 9000 Electrolux Thailand Co., Ltd. 14th Floor, 1910 New Petchburi Road Bangkapi, Huay Kwang Bangkok 10320	Việt Nam Dịch vụ chăm sóc khách hàng (miễn phí): 1800-58-88-99 ĐT: +(84) 8 3910 5465 Công ty TNHH Electrolux Vietnam Tầng 9, tòa nhà A&B, Số 76 đường Lê Lai, Quận 1, Thành phố Hồ Chí Minh, Việt Nam
Indonesia Tel: (+62 21) 522 7180 PT. Electrolux Indonesia Plaza Kuningan Menara Utara Suite 201 Jl. HR. Rasuna Said Kav. C11-14 Jakarta 12940 Depdag No. I.43.EI7.00401.0911	Philippines Domestic Toll Free : 1-800-10-845-care 2273 Customer Care Hotline : (+63 2) 845 care 2273 10th Floor. W5th Avenue Building 5th Avenue Corner 32nd Street Bonifacio Global City, Taguig Philippines 1634 Trunkline: +63 2 737- 4756
Singapore Tel: (+65) 6507 8699 e-mail: customer-care.sin@electrolux.com Electrolux S.E.A Pte. Ltd. 11 Lorong 3 Toa Payoh, Jackson Square Block B, #01-13/14/15 Singapore 319579	Malaysia Toll-Free: 1300-88-11-22 Tel: (+60 3) 7843 5999 e-mail: customer.care@electrolux.com.my Electrolux Home Appliances Sdn. Bhd. 7th floor, Tower 2, Jaya 33, No 3. Jalan Semangat, Seksyen 13, 46100 Petaling Jaya, Selangor

www.electrolux.vn

The Thoughtful Design Innovator.

Bạn có nhớ lần gần đây nhất mình nhận được một món quà khiến bạn phải thốt lên “Ồi chào! Làm thế nào cậu biết được thế? Đây đúng là thứ mình cần!” Đó chính là thứ cảm xúc mà những nhà thiết kế của Electrolux muốn gọi lên nơi những khách hàng đã chọn lựa hoặc sử dụng bất kỳ sản phẩm nào của chúng tôi. Chúng tôi cố gắng hiến thời gian, hiểu biết cũng như rất nhiều trăn trở nhằm dự đoán và tạo ra các thiết bị mà các khách hàng của chúng tôi thực sự muốn và cần có.

Sự quan tâm sâu sắc này cũng đồng nghĩa với việc cải tiến với tầm nhìn thấu suốt. Không phải thiết kế vì thiết kế, mà phải là thiết kế vì khách hàng. Đối với chúng tôi, những thiết kế sâu sắc có nghĩa tạo ra những thiết bị dễ sử dụng và tạo nên sự thích thú cho khách hàng khi vận hành, tạo điều kiện cho khách hàng tận hưởng mọi sự dễ chịu và xa hoa của thế kỷ 21. Mục tiêu của chúng tôi là mang đến cảm giác thoải mái này đến với nhiều người hơn nữa, trong nhiều lãnh vực hơn nữa của cuộc sống thường ngày trên toàn thế giới. Vì vậy, khi chúng tôi nói rằng chúng tôi đang nghĩ cho bạn, những khách hàng của Electrolux, bạn hiểu đó là lời nói thành tâm của chúng tôi.

Cam kết “luôn quan tâm đến khách hàng” của Electrolux không dừng lại ở việc đáp ứng nhu cầu hiện tại của quý khách hàng, mà còn là sự cam kết tạo ra các sản phẩm thân thiện với môi trường – cho hiện tại và cho thế hệ mai sau.

Electrolux. Thinking of you.

Chia sẻ thêm với chúng tôi tại www.electrolux.vn

DAFTAR ISI

PERINGATAN AWAL UNTUK MENGHINDARI PAPARAN ENERGI GELOMBANG MIKRO YANG BERLEBIHAN -----	3
PETUNJUK KESELAMATAN YANG PENTING-----	4
Instalasi Pentanahan -----	6
PERALATAN MEMASAK -----	7
PERSIAPAN OVEN-----	8
Instalasi -----	9
Panel Kontrol dan Fitur -----	10
Petunjuk Operasi -----	11
Penanganan Masalah -----	17
Data teknis -----	18
Pusat layanan konsumen -----	19

Oven Microwave

PETUNJUK PENGGUNAAN

MODEL: EMS2348X

Bacalah petunjuk ini dengan seksama sebelum menggunakan oven *microwave* anda, dan simpanlah dengan baik.

Bila petunjuk-petunjuk ini diikuti, oven anda dapat digunakan dengan baik selama bertahun-tahun.

SIMPANLAH PETUNJUK INI DENGAN BAIK

PERINGATAN AWAL UNTUK MENGHINDARI PAPARAN ENERGI GELOMBANG MIKRO YANG BERLEBIHAN

- (a) Jangan berupaya untuk mengoperasikan oven ini dengan pintu oven terbuka karena dapat menyebabkan paparan ke energi *microwave* yang berbahaya. Tidak berupaya merusak atau mengakali sistem kunci pengaman adalah hal yang penting.
- (b) Jangan meletakkan benda apapun antara sisi depan dan pintu oven atau membiarkan kotoran atau sisa zat pembersih menumpuk pada permukaan komponen penyekat.
- (c) PERINGATAN: Bila pintu atau penyekat pintu rusak, oven tidak boleh digunakan sebelum diperbaiki oleh orang yang berkompeten.

TAMBAHAN

Bila kebersihan oven *microwave* tidak dijaga dengan baik, kualitas permukaan luar oven bisa berkurang, yang berpengaruh pada usia pakai oven *microwave* dan membawa kepada situasi yang berbahaya.

PETUNJUK KESELAMATAN YANG PENTING

PERINGATAN

Untuk mengurangi risiko kebakaran, sengatan listrik, cedera pada seseorang atau paparan ke energi gelombang mikro secara berlebihan saat menggunakan oven, ikutilah peringatan pendahuluan, termasuk hal-hal berikut:

1. Peringatan: Cairan dan makanan lain tidak boleh dipanaskan dalam wadah yang tertutup rapat karena dapat meletus.
2. Peringatan: Adalah berbahaya bagi seseorang yang tidak berkompeten untuk melaksanakan tindakan servis atau perbaikan yang melibatkan dilepaskannya tutup yang melindungi terhadap paparan energi gelombang mikro.
3. Oven ini dapat digunakan oleh anak-anak berusia 8 tahun atau lebih dan orang-orang yang memiliki kekurangan kemampuan fisik, sensorik, atau mental dan pengetahuan, bila mereka telah diberikan pengawasan atau petunjuk mengenai penggunaan oven dengan cara yang aman dan mereka telah memahami bahaya-bahaya yang terlibat.
Anak-anak tidak boleh tidak bermain dengan oven ini. Pembersihan dan perawatan oleh pengguna tidak boleh dilakukan oleh anak-anak kecuali mereka berusia lebih dari 8 tahun dan dengan pengawasan.
4. Jauhkan oven serta kabelnya dari jangkauan anak-anak yang berusia kurang dari 8 tahun.
5. Gunakan hanya peralatan memasak yang sesuai untuk penggunaan dalam oven *microwave*.
6. Oven harus dibersihkan secara berkala dan endapan makanan apapun harus disingkirkan.
7. Baca dan ikutilah secara seksama: "PERINGATAN AWAL UNTUK MENGHINDARI KEMUNGKINAN PAPARAN TERHADAP ENERGI GELOMBANG MIKRO SECARA BERLEBIHAN."
8. Saat memanaskan makanan dalam wadah plastik atau kertas, awasi oven karena ada kemungkinan wadah terbakar.
9. Bila terjadi asap, matikan oven atau cabut steker oven dari stopkontak dan biarkan pintu oven tertutup untuk memadamkan nyala api.
10. Jangan memasak makanan hingga terlalu matang.
11. Jangan menggunakan ruang oven untuk tempat penyimpanan barang. Jangan menyimpan barang-barang seperti roti, kue dan sebagainya di dalam oven.
12. Singkirkan tali pengikat dan gagang logam dari wadah /kantong kertas atau plastik sebelum wadah /kantong tersebut diletakkan di dalam oven.
13. Pasang atau tempatkan oven ini hanya sesuai dengan petunjuk instalasi yang terdapat dalam manual ini.
14. Telur dalam cangkangnya dan telur rebus utuh matang tidak boleh dipanaskan dalam oven *microwave* karena dapat meletus, walaupun pemanasan oleh oven *microwave* telah berakhir.
15. Oven ini ditujukan untuk penggunaan di rumah tangga dan aplikasi serupa seperti:
 - daerah dapur staf di toko-toko, kantor, dan lingkungan kerja lainnya;
 - oleh para klien di hotel, motel, serta lingkungan residensial jenis lainnya;
 - rumah pertanian;
 - lingkungan tempat istirahat dan makan.
16. Bila kabel listrik rusak, kabel hanya boleh diganti oleh Electrolux, agen servisnya, atau orang yang berkualifikasi serupa untuk menghindari risiko.
17. Jangan menyimpan atau menggunakan oven ini di luar ruangan.
18. Jangan menggunakan oven ini di dekat air, di ruang bawah tanah yang basah atau di dekat kolam renang.
19. Temperatur permukaan yang bisa tersentuh manusia dapat menjadi tinggi saat oven bekerja. Permukaan tersebut bisa menjadi panas saat oven bekerja. Jauhkan kabel listrik oven dari permukaan yang dipanaskan dan yang menghalangi ventilasi apapun pada oven.
20. Hindarkan kabel menjuntai pada pinggir meja makan atau meja dapur.
21. Kegagalan untuk menjaga oven tetap bersih dapat menyebabkan penurunan kualitas permukaan yang dapat memberi pengaruh buruk pada usia oven dan dapat menyebabkan situasi berbahaya.
22. Isi botol susu dan wadah makanan bayi harus diaduk atau dikocok dan temperaturnya harus diperiksa sebelum dikonsumsi untuk menghindari melepuh.

23. Memanaskan minuman dengan oven *microwave* dapat menyebabkan pendidihan dengan letupan tunda, karena itu berhati-hatilah saat menangani wadah.
24. Oven ini tidak ditujukan untuk digunakan oleh orang (termasuk anak-anak) yang memiliki kekurangan kemampuan fisik, sensorik, atau mental, atau kurang pengalaman dan pengetahuan, kecuali kepada mereka telah diberikan pengawasan atau petunjuk mengenai penggunaan oven ini oleh orang yang bertanggung jawab atas keselamatan mereka.
25. Anak-anak harus diawasi untuk memastikan mereka tidak bermain-main dengan oven.
26. Oven ini tidak ditujukan untuk digunakan dengan memakai pengatur waktu eksternal atau sistem kendali jarak jauh terpisah.
27. Komponen-komponen yang dapat bisa tersentuh dapat menjadi panas selama penggunaan. Anak-anak kecil harus dijauhkan dari oven.
28. Penggunaan pembersih uap tidak diperbolehkan.
29. Selama pemakaian, oven ini akan menjadi panas. Hati-hatilah untuk menghindari menyentuh elemen-elemen pemanas di dalam oven.
30. Gunakan hanya peraba temperatur yang direkomendasikan untuk oven ini (untuk oven yang dilengkapi dengan fasilitas untuk menggunakan suatu peraba temperatur).
31. PERINGATAN: Oven serta komponennya yang bisa tersentuh manusia akan menjadi panas saat digunakan. Hati-hatilah untuk menghindari menyentuh elemen-elemen pemanas di dalam oven. Anak-anak yang berusia kurang dari 8 tahun harus dijauhkan dari oven ini kecuali diawasi terus-menerus.
32. Oven *microwave* hanya boleh dioperasikan dengan pintu dekoratif (hias) dalam keadaan terbuka (untuk oven dengan pintu hias).
33. Permukaan belakang oven harus dihadapkan ke dinding.
34. Oven *microwave* ini tidak boleh dipasang dalam lemari dapur (kabinet) kecuali telah diuji untuk pemakaian dalam kabinet.

**BACALAH DENGAN SEKSAMA DAN SIMPANLAH
UNTUK RUJUKAN MENDATANG**

Untuk Mengurangi Risiko Cedera Pada Manusia

Instalasi Pentanahan

BAHAYA

Bahaya Sengatan Listrik

Tersentuhnya beberapa komponen internal dapat menyebabkan cedera diri berat atau kematian. Jangan membongkar oven ini.

PERINGATAN

Bahaya Sengatan Listrik

Penggunaan pentanahan yang tidak tepat dapat menyebabkan sengatan listrik. Jangan memasang steker oven pada stopkontak sebelum oven ini dipasang dan ditanahkan dengan baik.

Oven ini harus ditanahkan. Bila terjadi hubung singkat listrik, pentanahan mengurangi risiko sengatan listrik dengan menyediakan kawat penyalur bagi arus listrik. Oven ini dilengkapi dengan kabel yang memiliki kawat tanah dan steker dengan saluran pentanahan. Steker tersebut harus dipasangkan pada suatu stopkontak yang dipasang dan ditanahkan dengan baik.

Hubungilah teknisi listrik atau teknisi servis berkualifikasi bila instalasi pentanahan tidak dipahami dengan baik atau terdapat keraguan mengenai apakah alat ini telah ditanahkan dengan baik. Bila perlu menggunakan kabel tambahan, gunakan hanya kabel tambahan dengan 3 kawat. Bila diperlukan pemakaian kabel tambahan, gunakan hanya kabel tambahan 3 kawat.

1. Oven ini dilengkapi dengan kabel listrik yang pendek mengurangi risiko terbelit atau tersandung kabel yang lebih panjang.
2. Bila menggunakan kabel yang panjang atau kabel tambahan:
 - 1) Tanda peringkat kelistrikan kabel atau kabel tambahan tersebut sekurang-kurangnya harus menunjukkan peringkat yang sama dengan peringkat kelistrikan oven ini.

- 2) Kabel tambahan tersebut harus berupa kabel 3 kawat dengan pentanahan.
- 3) Kabel yang panjang harus ditata agar tidak menjuntai dari meja dapur atau permukaan meja sehingga anak-anak dapat menariknya atau tersandung pada kabel.

PEMBERSIHAN

Pastikan untuk mencabut steker oven dari catu daya listrik.

1. Bersihkan ruang dalam oven setelah pemakaian dengan lap yang sedikit lembap.
2. Bersihkan aksesoris oven dengan cara sebagaimana biasanya dalam air sabun.
3. Rangka pintu dan penyekat dan komponen-komponen sekitarnya harus dibersihkan dengan seksama menggunakan lap lembap bila kotor.
4. Jangan menggunakan zat pembersih yang kasar atau pengikis logam yang tajam untuk membersihkan kaca pintu oven karena dapat menggores permukaan, yang dapat menyebabkan kaca pecah.
5. Saran pembersihan---Agar membersihkan ruang dalam oven yang dapat tersentuh makanan yang dimasak menjadi lebih mudah:
Letakkan sepotong lemon dalam satu mangkuk, tambahkan air 300 ml (1/2 pint) dan panaskan pada daya *microwave* 100% selama 10 menit.
Laplah oven hingga bersih menggunakan lap yang lembut dan kering.

PERALATAN MEMASAK

PERHATIAN

Risiko Cedera Diri

Adalah berbahaya bagi seseorang yang tidak berkompeten untuk melakukan tindakan servis atau perbaikan yang melibatkan dilepaskannya tutup yang melindungi terhadap paparan energi gelombang mikro.

Lihatlah petunjuk pada bagian "Material yang dapat anda gunakan dalam oven *microwave* atau yang harus dihindarkan dari penggunaan dalam oven *microwave*". Bisa jadi terdapat peralatan memasak non-logam yang tidak aman untuk digunakan pada memasak dengan oven *microwave*. Bila anda ragu, peralatan memasak tersebut dapat diuji menggunakan prosedur berikut:

Pengujian Peralatan Memasak:

1. Isilah wadah yang aman untuk oven *microwave* dengan 1 cangkir air dingin (250 ml) bersama peralatan memasak yang akan diuji.
2. Masaklah pada daya maksimum selama 1 menit.
3. Sentuhlah peralatan memasak tersebut dengan hati-hati. Bila peralatan memasak tersebut terasa hangat, jangan gunakan untuk memasak dengan oven *microwave*.
4. Jangan melampaui 1 menit waktu memasak.

Material yang dapat digunakan dalam oven *microwave*.

Peralatan Memasak	Keterangan
Lembar aluminium.	Hanya untuk penutup. Potongan kecil yang halus dapat digunakan untuk menutup bagian-bagian daging atau unggas yang tipis untuk mencegahnya menjadi terlalu matang. Lompatan bunga api dapat terjadi bila lembar aluminium terlalu dekat dengan dinding oven. Lembar aluminium harus berada sekurang-kurangnya 2 inci (2,5 cm) dari dinding oven.
Wadah untuk memematangkan makanan.	Ikuti petunjuk pabrik. Bagian bawah wadah harus terletak sekurang-kurangnya 3/6 inci (5 mm) di atas tadah putar. Penggunaan yang tidak benar dapat menyebabkan tadah putar pecah.
Wadah keramik	Hanya yang aman untuk oven <i>microwave</i> . Ikuti petunjuk pabrik. Jangan menggunakan wadah yang retak atau sumbing.
Toples kaca.	Selalu lepaskan tutupnya. Gunakan hanya untuk memanaskan makanan hingga hanya terasa hangat. Sebagian besar toples kaca tidak tahan panas dan dapat pecah.
Wadah kaca.	Hanya gunakan wadah kaca yang tahan panas oven. Pastikan tidak terdapat hiasan logam. Jangan menggunakan wadah yang retak atau sumbing.
Kantong tempat makanan	Ikuti petunjuk pabrik. Jangan mengikat kantong dengan kawat logam. Buatlah sayatan pada kantong agar uap dapat keluar.
Piring dan cangkir kertas	Gunakan hanya untuk memasak /memanaskan untuk waktu singkat. Jangan meninggalkan oven tanpa dijaga saat memasak.
Tisu kertas	Gunakan untuk menutup makanan untuk pemanasan ulang dan menyerap lemak. Gunakan dengan pengawasan dan hanya untuk memasak dalam waktu singkat.
Kertas perkamen	Gunakan sebagai penutup untuk mencegah cipratan atau sebagai bungkus untuk pengukusan.
Plastik	Hanya yang aman untuk oven <i>microwave</i> . Ikuti petunjuk pabrik. Harus memiliki label "Aman bagi Oven <i>Microwave</i> ". Beberapa wadah plastik bisa menjadi lunak seiring panasnya makanan di dalamnya. "Kantong untuk merebus" dan kantong plastik yang tertutup rapat harus dibelah, dilubangi, atau diberi saluran udara sebagaimana ditunjukkan oleh kemasannya.
Bungkus plastik	Hanya yang aman untuk oven <i>microwave</i> . Gunakan untuk menutup makanan selama memasak untuk mempertahankan kelembapan. Hindarkan bungkus plastik bersentuhan dengan makanan.
Termometer	Hanya yang aman untuk memasak dengan oven <i>microwave</i> (termometer daging dan termometer gula).
Kertas lilin	Gunakan sebagai penutup untuk mencegah cipratan dan menjaga kelembapan.

Bahan-bahan yang dapat digunakan dalam oven *microwave*.

Peralatan Memasak	Keterangan
Baki aluminium	Dapat menyebabkan lompatan bunga api. Pindahkan makanan ke wadah yang aman bagi oven <i>microwave</i> .
Karton makanan dengan gagang logam	Dapat menyebabkan lompatan bunga api. Pindahkan makanan ke wadah yang aman bagi oven <i>microwave</i> .
Peralatan memasak yang terbuat dari logam atau memiliki lapisan logam.	Logam menghalangi makanan dari energi gelombang mikro. Lapisan logam dapat menyebabkan lompatan bunga api.
Kawat pengikat logam	Dapat menyebabkan lompatan bunga api dan menyebabkan kebakaran dalam oven.
Kantong kertas	Dapat menyebabkan kebakaran dalam oven.
Busa plastik	Busa plastik dapat mencair dan mencemari cairan di dalamnya bila terkena temperatur tinggi.
Kayu	Kayu akan menjadi kering bila digunakan dalam oven <i>microwave</i> dan bisa terbelah atau retak.

PERSIAPAN OVEN

Nama Komponen-komponen dan Aksesori Oven

Keluarkan oven dan semua material dari karton dan ruang oven. Oven anda dilengkapi dengan aksesori berikut:

- Baki kaca 1
- Rangkaian cincin tadah putar 1
- Petunjuk Pemakaian 1

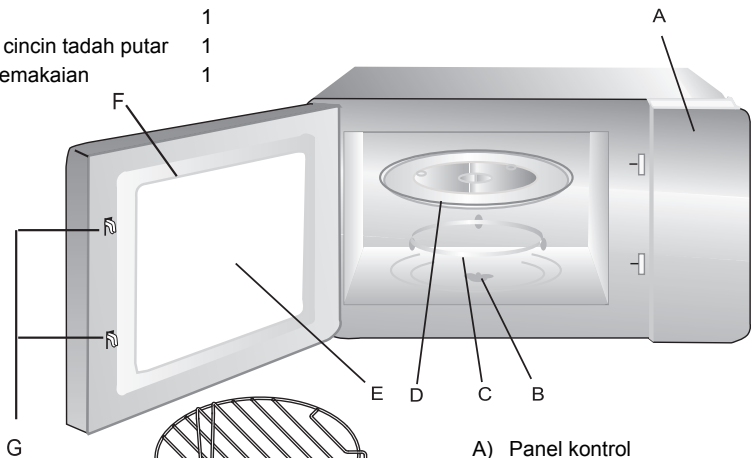

- A) Panel kontrol
- B) Poros tadah putar
- C) Rangkaian cincin tadah putar
- D) Baki kaca
- E) Jendela pengamat
- F) Rangkaian pintu
- G) Sistem penguncian untuk keselamatan

Rak Grill (Hanya untuk digunakan dalam fungsi grill dan diletakkan pada baki kaca).

Pemasangan Tadah Putar

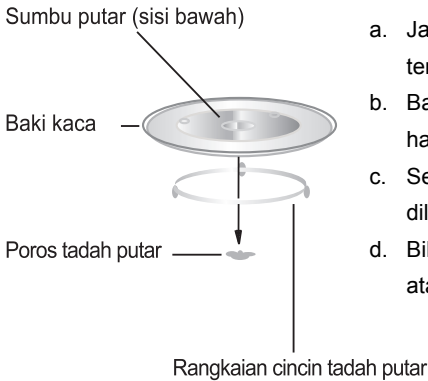

- Jangan sekali-kali meletakkan baki kaca dalam posisi terbalik. Baki kaca tidak boleh terhalang.
- Baik baki kaca maupun rangkaian cincin tadah putar harus selalu digunakan selama memasak.
- Semua makanan dan wadah makanan harus selalu diletakkan pada baki kaca untuk memasak.
- Bila baki kaca atau rangkaian cincin tadah putar retak atau pecah, hubungilah pusat servis resmi terdekat.

Instalasi Pada Meja Dapur

Singkirkan semua material dan aksesoris kemasan. Periksa apakah terdapat kerusakan pada oven seperti lekukan atau pintu patah. Jangan dipasang bila oven rusak.

Kabinet: Lepaskan lapisan film pelindung yang ditemukan pada permukaan kabinet oven *microwave*. Jangan melepaskan tutup mika berwarna coklat muda yang terpasang pada ruang oven untuk melindungi magnetron.

Instalasi

- Pilihlah permukaan datar yang menyediakan ruang yang cukup bagi luang ventilasi udara masuk dan /atau keluar.

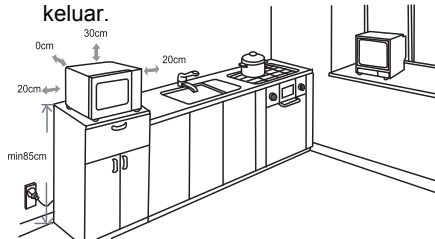

- (4) Hambatan pada lubang masuk /keluar udara dapat merusak oven.
 - (5) Letakkan oven sejauh mungkin dari radio dan TV.
Operasi gelombang mikro dapat menyebabkan interferensi pada penerimaan radio atau TV anda.
 2. Pasang steker oven pada stopkontak listrik standar. Pastikan voltase dan frekuensi yang tersedia sama dengan voltase dan frekuensi pada label oven.
- PERINGATAN:** Jangan memasang oven di atas kompor dapur atau alat lain yang menghasilkan panas. Bila oven dipasang di atas suatu sumber panas, oven bisa menjadi rusak dan garansinya bisa batal.
- Permukaan yang bisa tersentuh dapat menjadi panas saat oven bekerja.



Operasi

Panel Kontrol dan Fitur

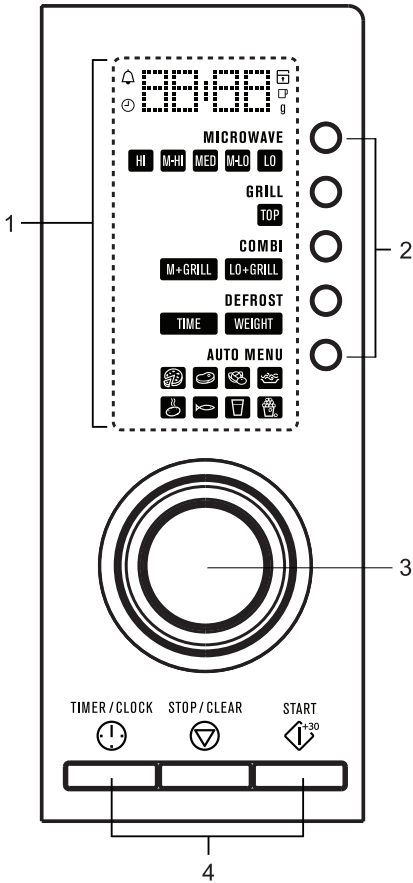

1. Layar LED
2. Tombol-tombol Pemilih Program
3. Kenop Pemilih
4. Tombol-tombol Fungsi

Petunjuk Operasi

1. Pengaturan Jam

1) Tekan tombol "**TIMER /CLOCK (PENGATUR WAKTU /JAM)**" dua kali untuk memilih fungsi jam, angka jam "0" akan berkedip. Simbol JAM  akan muncul.

2) Putar " " untuk mengatur angka jam, waktu yang dimasukkan haruslah antara 0--23.

3) Tekan tombol "**TIMER /CLOCK (PENGATUR WAKTU /JAM)**", angka menit "00" akan berkedip.

4) Putar " " untuk mengatur angka menit, waktu yang dimasukkan haruslah antara 0--59.

5) Tekan tombol "**TIMER /CLOCK (PENGATUR WAKTU /JAM)**" untuk menuntaskan pengaturan jam. ":" akan berkedip, dan penunjukan waktu akan menyala.

- Catatan : 1) Bila jam tidak disetel, fungsi jam tidak akan bekerja saat oven dinyalakan.
2) Selama proses pengaturan jam, bila tombol "**STOP/ CLEAR (BERHENTI /HAPUS)**" ditekan, oven secara otomatis akan kembali ke status sebelumnya.
Bila tombol "**TIMER /CLOCK (PENGATUR WAKTU /JAM)**" tidak ditekan atau tidak ada tindakan apapun dalam 1 menit, oven akan kembali ke status sebelumnya.

2. Penghitung Waktu (*Kitchen Timer*)

(1) Tekan tombol "**TIMER / CLOCK (PENGATUR WAKTU / JAM)**" satu kali, LED akan menampilkan 0:00. Simbol **TIMER (PENGHITUNG WAKTU)**  akan muncul.

(2) Putar " " untuk memilih lama waktu yang tepat. (Pengaturan waktu maksimum adalah 95 menit).

(3) Tekan tombol "**START**" untuk menegaskan setelan.

(4) Saat waktu yang disetel tercapai, indikator *timer* akan padam. "*End* (Selesai)" akan tampil dan berkedip. Nada peringatan akan berbunyi 7 kali. Bila tidak ada tindakan dalam 2 menit, nada peringatan akan berbunyi satu kali dan tampilan "*End*" akan berhenti berkedip.

- Catatan : 1) Waktu pada *timer* ini berbeda dengan sistem waktu 24 jam. Penghitung Waktu merupakan *timer* (penghitung waktu), tidak mengaktifkan proses memasak.
2) Fungsi Penghitung Waktu dapat disetel bersama fungsi-fungsi memasak lainnya.

3. Memasak dengan *Microwave*

1) Tekan tombol "**MICROWAVE**" dan layar menampilkan "0:00". Tampilan "**MICROWAVE**" dan "HI" akan menyala. Tekan terus tombol "**MICROWAVE**" untuk memilih tingkat daya yang berbeda.

2) Tekan " " untuk mengatur waktu memasak antara 0:05-95:00.

3) Tekan "**START**" untuk memulai memasak atau tekan "**STOP /CLEAR (BERHENTI/HAPUS)**" untuk membatalkan setelan tersebut.

Catatan: interval pada pengaturan waktu saat penekanan tombol adalah sebagai berikut:

0---1 menit	: 5 detik
1---5 menit	: 10 detik
5---10 menit	: 30 detik
10---30 menit	: 1 menit
30---95 menit	: 5 menit

Petunjuk tombol "*Microwave/Grill/Combi.*"

Perintah	Tampilan Layar	Daya Microwave	Daya Listrik Grill
1	HI (Tinggi)	800W	
2	M-HI (Sedang-Tinggi)	640W	
3	MED (Sedang)	400W	
4	M-LO (Sedang-Rendah)	240W	
5	LO (Rendah)	80W	
6	GRILL	0%	1000W
7	M+GRILL	55%	45%
8	LO+GRILL	36%	64%

4. Fungsi Grill

1) Tekan tombol "**GRILL**" dan layar menampilkan "0:00". "**GRILL**" dan "*Top*" akan menyala.

2) Putar " " untuk mengatur waktu memasak. Waktu memasak maksimum adalah 95 menit.

3) Tekan tombol "**START**" untuk mulai memasak.

Catatan : Setelah separuh waktu memasak dengan *grill* berlalu, nada peringatan berbunyi dua kali. Hal ini adalah normal. Untuk mendapatkan efek memasak dengan *grill* yang lebih baik, balikkan makanan, tutup pintu oven, dan tekan "**START**" untuk melanjutkan memasak.

Bila tidak ada tindakan, oven akan terus bekerja.

5. Fungsi Kombinasi

- 1) Tekan tombol "**COMBI**" dan layar menampilkan "0:00". "**M+GRILL**" dan "**LO+GRILL**" akan menyala.

- 2) Putar " " untuk mengatur waktu memasak. Waktu memasak maksimum adalah 95 menit.

- 3) Tekan tombol "**START**" untuk mulai memasak.

6. Mulai Cepat

- 1) Dalam mode siaga, tekan "**START**" untuk memulai memasak pada daya 100% selama 30 detik. Tiap kali tombol ditekan, waktu memasak akan bertambah 30 detik hingga 95 menit. Tampilan "**MICROWAVE**" dan "**HI**" akan menyala.
- 2) Dalam mode memasak dengan gelombang mikro, grill, dan kombinasi atau kondisi pencairan berdasarkan waktu, setiap penekanan tombol "**START**" akan menambah waktu memasak 30 detik.

7. Pencairan Kebekuan Berdasarkan Waktu

- 1) Tekan tombol "**DEFROST (PENCAIRAN)**" satu kali, oven akan menampilkan "0:00". "**TIME (WAKTU)**" akan menyala.

- 2) Putar " " untuk mengatur waktu pencairan. Waktu memasak maksimum adalah 95 menit.

- 3) Tekan tombol "**START**" untuk memulai mulai pencairan. Daya pencairan kebekuan adalah P30, dan tidak dapat diubah.

8. Pencairan Berdasarkan Bobot

- 1) Tekan tombol "**DEFROST (PENCAIRAN)**" dua kali, oven akan menampilkan "100", tampilan "**WEIGHT**" akan menyala.

- 2) Putar " " untuk memilih berat makanan dari 100 hingga 2000 g.

- 3) Tekan "**START**" untuk memulai pencairan. Waktu akan diatur secara otomatis sesuai bobot makanan.

Catatan: Saat mencapai separuh waktu pencairan, nada peringatan akan berbunyi untuk mengingatkan anda untuk membalikkan makanan. Bila tidak ada tindakan, oven akan terus bekerja.

9. Mengetahui Informasi Fungsi yang Aktif

- 1) Saat oven sedang bekerja atau dalam status tunggu *timer*, tekan "**TIMER /CLOCK (PENGATUR WAKTU / JAM)**" untuk menampilkan waktu dan waktu akan tampil selama 3 detik.
- 2) Dalam status memasak dengan *timer*, tekan "**TIMER / CLOCK (PENGATUR WAKTU / JAM)**" satu kali untuk mengetahui waktu *timer*.

10. Memasak dengan pengaturan multi.

Sebanyak-banyaknya dapat disimpan 2 bagian pengaturan waktu untuk memasak. Untuk memasak dengan pengaturan multi, bila satu bagiannya adalah pencairan kebekuan, pencairan tersebut harus ditempatkan di bagian pertama.

Contoh : Bila anda ingin mencairkan kebekuan makanan selama 5 menit dan kemudian memasak dengan daya *microwave* 80% selama 7 menit, ikuti prosedur berikut:

- 1) Tekan tombol "**DEFROST (PENCAIRAN)**" satu kali, oven akan menampilkan "0:00". "**TIME (WAKTU)**" akan menyala.

- 2) Putar " " untuk memilih waktu pencairan hingga layar menampilkan "5:00".

- 3) Tekan tombol "**MICROWAVE**" dua kali, tampilan "**MICROWAVE**" dan "M-HI" akan menyala.

- 4) Putar " " untuk mengatur waktu memasak hingga layar oven menampilkan "7:00".

- 5) Tekan "**START**" untuk mulai memasak, dan nada peringatan akan berbunyi satu kali untuk bagian pertama, waktu pencairan akan berhitung mundur; nada peringatan akan berbunyi satu kali lagi saat memasuki proses kedua memasak. Setelah proses memasak selesai, nada peringatan berbunyi lima kali.

11. Auto Menu (Menu Otomatis)





- 1) Tekan "**AUTO MENU**" satu kali untuk memilih menu, bobot atau porsi standar dan indikator " " akan menyala.

- 2) Tekan terus "**AUTO MENU**" untuk memilih menu yang berbeda.

- 3) Putar " " untuk memilih bobot standar dari tabel menu.

- 4) Tekan tombol "**START**" untuk mulai memasak.

Tabel menu:

Menu	Berat	Tampilan Layar
 Pizza	200 g	200
	400 g	400
 Daging	250 g	250
	350 g	350
	450 g	450
 Sayuran	200 g	200
	300 g	300
	400 g	400
 Pasta	50g (dengan 450 ml air dingin)	50
	100g (dengan 800 ml air dingin)	100
 Kentang	200 g	200
	400 g	400
	600 g	600
 Ikan	250 g	250
	350 g	350
	450 g	450
 Minuman	1 cangkir (120 ml)	1
	2 cangkir (240 ml)	2
	3 cangkir (360 ml)	3
 Popcorn	50 g	50
	85 g	85
	100 g	100

12. Kunci Pengaman Anak

Kunci : Dalam status tunggu, tekan "**STOP /CLEAR**" selama 3 detik, nada peringatan akan berbunyi satu kali. Setelah 3 detik, dua nada peringatan yang menunjukkan status kunci pengaman anak aktif dan waktu terkini akan tampil bila waktu telah disetel. Bila tidak, LED menampilkan " 00:00 ". Simbol "" akan menyala.

Membatalkan Penguncian: Dalam status terkunci, tekan "**STOP /CLEAR**" selama 3 detik, nada peringatan akan berbunyi dua kali. Oven akan kembali ke status menunggu. Layar akan menampilkan waktu terkini atau 00:00.

13. Fungsi Memori

- 1) Oven akan mengingat setelan memasak dengan *microwave* terakhir.
Misalnya oven telah bekerja selama 5 menit pada tingkat daya M-HI (Sedang-Tinggi). Tekan lagi tombol "**MICROWAVE**" kemudian putar " " untuk mengatur waktu memasak. Tekan tombol "**START**" dan oven akan bekerja pada tingkat daya M-HI power secara otomatis.
- 2) Bila aliran listrik terputus, setelan memasak akan kembali ke standar pabrik.

14. Spesifikasi

- (1) Nada peringatan akan berbunyi satu kali saat kenop diputar pada permulaan penyetelan;
- (2) Tombol "**START**" harus ditekan untuk melanjutkan memasak bila pintu dibuka saat oven bekerja;
- (3) Bila setelah program memasak disetel, tombol "**START**" belum juga ditekan setelah 1 menit, layar akan menampilkan waktu terkini. Setelan tersebut akan batal.
- (4) "*End* (Selesai)" akan tampil setelah proses memasak selesai.

Penanganan masalah

Normal	
Oven <i>microwave</i> mengganggu penerimaan TV	Penerimaan radio dan TV bisa terganggu saat oven <i>microwave</i> bekerja. Hal ini sama dengan gangguan dari peralatan listrik kecil seperti mikser, penghisap debu, dan kipas angin listrik. Hal tersebut adalah normal.
Lampu oven redup.	Saat memasak dengan oven <i>microwave</i> pada daya rendah, lampu oven bisa menjadi redup. Hal tersebut adalah normal.
Uap terbentuk pada pintu, udara panas keluar dari ventilasi.	Saat memasak, uap bisa muncul dari makanan. Sebagian besar akan keluar dari lubang ventilasi. Namun sebagian dapat terkumpul di tempat dingin seperti pintu oven. Hal tersebut adalah normal.
Oven menyala secara tidak sengaja tanpa ada makanan di dalamnya.	Oven tidak boleh dinyalakan bila tidak ada makanan di dalamnya. Hal tersebut sangat berbahaya.

Masalah	Penyebab yang Mungkin	Penyelesaian
Oven tidak bisa dinyalakan.	(1) Steker tidak terpasang erat pada stopkontak.	Cabut steker. Kemudian pasang kembali setelah 10 detik.
	(2) Sekring putus pemutus arus bekerja.	Ganti sekring atau kembalikan pemutus arus ke posisi kerja (diperbaiki oleh personil profesional dari Electrolux)
	(3) Masalah dengan stopkontak.	Ujilah stopkontak dengan peralatan listrik lainnya.
Oven tidak bisa memanaskan makanan.	(4) Pintu tidak tertutup rapat.	Tutup pintu oven dengan rapat.
Tadah putar kaca akan menimbulkan bunyi saat oven <i>microwave</i> bekerja.	(5) Sandaran rol dan bagian bawah oven kotor.	Lihat bagian "Perawatan Oven <i>Microwave</i> " mengenai cara membersihkan komponen-komponen yang kotor.

RoHS
Compliant.

Informasi mengenai Lingkungan Hidup

Bila pada saat apapun di masa mendatang produk ini akan dibuang, JANGAN membuang produk ini bersama limbah rumah tangga. Harap kirimkan produk ini ke titik pengumpulan sampah peralatan listrik dan elektronik bila tersedia.

Produk ini memenuhi aturan RoHS.

DATA TEKNIK

Model:	EMS2348X
Tegangan Pengenal:	Lihat label alat
Daya Masukan Pengenal (Gelombang Mikro):	1250W
Daya Keluaran Pengenal (Gelombang Mikro):	800W
Daya Masukan Pengenal (Gril):	1000W
Kapasitas Oven:	23L
Diameter Tadah Putar:	Ø270mm
Dimensi Eksternal:	485x370x292,5mm
Berat Bersih:	Sekitar 13,2 kg

PUSAT LAYANAN PELANGGAN

Thailand Telepon: (+66 2) 725 9000 Electrolux Thailand Co., Ltd. 14th Floor, 1910 New Petchburi Road Bangkapi, Huay Kwang Bangkok 10320	Vietnam Panggilan Bebas Biaya: 1800-58-88 -99 Telepon: (+84 8) 3910 5465 Electrolux Vietnam Ltd. AB Tower, 9th Floor 76 Le Lai Street, District 1 Ho Chi Minh City
Indonesia Telepon: (+62 21) 522 7180 PT. Electrolux Indonesia Plaza Kuningan Menara Utara Suite 201 Jl. HR. Rasuna Said Kav. C 11-14 Jakarta 12940 Depdag No. I.43.EI7.00401.0911	Philippines Panggilan Bebas Biaya Domestik: 1-800-10-845-care 2273 Saluran Langsung Layanan Pelanggan: (+63 2) 845 care 2273 10th Floor. W5th Avenue Building 5th Avenue Corner 32nd Street Bonifacio Global City, Taguig Philippines 1634 Trunkline: +63 2 737-4756
Singapore Telepon: (+65) 6507 8699 e-mail: customer-care.sin@electrolux.com Electrolux S.E.A Pte. Ltd. 11 Lorong 3 Toa Payoh, Jackson Square Block B, #01-13/14/15 Singapore 319579	Malaysia Panggilan Bebas Biaya: (1300 -88) -11 -22 Telepon: (+60 3) 7843 5999 e-mail: customer.care@electrolux.com.my Electrolux Home Appliances Sdn. Bhd. 7th Floor, Tower 2, Jaya 33, No 3, Jalan Semangat, Seksyen 13, 46100 Petaling Jaya, Selangor

www.electrolux.com

Inovator Desain yang Penuh Perhitungan

Ingatkah anda saat terakhir anda membuka suatu hadiah yang menyebabkan anda berkata, " Oh! Bagaimana anda tahu? Memang ini yang saya inginkan!" Perasaan seperti itulah yang dicari oleh kami di Electrolux untuk dibangkitkan pada setiap orang yang memilih atau menggunakan salah satu produk kami. Kami mendedikasikan waktu, pengetahuan, dan sejumlah besar pemikiran untuk mengantisipasi dan menciptakan jenis peralatan yang benar-benar diperlukan dan diinginkan para pelanggan kami.

Kepedulian penuh pemikiran seperti ini berarti berinovasi dengan wawasan. Bukan desain untuk sekedar desain, namun desain untuk kepentingan pengguna. Bagi kami, desain penuh pemikiran berarti membuat alat lebih mudah digunakan bagi kami dan tugas-tugas lebih menyenangkan untuk dilaksanakan, membebaskan para konsumen kami untuk merasakan kemewahan puncak abad 21: kemapanan. Tujuan kami adalah agar ketenangan pikiran ini makin tersedia bagi lebih banyak orang di berbagai kegiatan hidupnya, di seluruh dunia.

Janji "*Thinking of you*" dari Electrolux lebih dari sekedar memenuhi kebutuhan pelanggan kami saat ini. Janji tersebut juga berarti kami berkomitmen menjadikan peralatan lebih aman bagi lingkungan - saat ini dan di masa mendatang.

Electrolux. Thinking of you.

Temukan lebih banyak tentang pemikiran kami di
www.electrolux.com

目录

防止可能接触过量微波能量的预防措施.....	3
重要安全须知.....	4
接地安装.....	6
餐具指南.....	7
设定您的微波炉.....	8
安装指南.....	9
控制面板与特征.....	10
操作说明.....	11
故障排除.....	17
技术参数.....	18
客户服务中心.....	19

微波炉
使用说明书
型号：EMS2348X

使用微波炉前请仔细阅读这些说明，并将本说明书妥善保管。若您按照这些说明的指示进行操作，本微波炉可为您提供多年的优质服务。

请妥善保管这些说明

防止可能接触过量微波能量的预防措施

- a) 请勿在微波炉机门打开时进行操作，因为这样操作可能会引起有害的微波能量泄露。请注意不要打开或胡乱摆弄安全连锁装置。
- b) 请勿在微波炉的正面和机门之间放置任何物品。同时，请勿让污物或清洁剂残留物积攒在机门密封的表面。
- c) 警告：若微波炉机门密封发生损坏，须经专业人员维修后，方可再次使用该微波炉。

补充说明

若未将该电器置于清洁状况良好的环境中，其表面可能会发生分解反应，从而影响该电器的使用寿命并导致危险情况的发生。

重要安全须知

警告 使用电器时，请按照下列基本预防措施进行操作，以降低发生火灾、触电、人员伤害或过量微波能量泄露的风险。

1. 警告：请勿将液体和其它食物放在密闭容器中加热，这样操作容易引起爆炸。
2. 警告：由非专业人员进行与拆除微波炉盖（该微波炉盖可防止微波能量泄露）相关的任何服务或维修操作都是非常危险的。
3. 八岁或八岁以上的儿童可使用该电器，身体、知觉或精神方面有缺陷或使用经验不足的人员需在成人指导或有人负责其安全的情况下方可在了解其危险性的前提下安全使用该电器。需看管好孩子，不让孩子们玩微波炉。八岁以上儿童在有人指导的情况下方可对微波炉进行清洗和用户维护。
4. 将该电器及电源线放置在八岁以下儿童触摸不到的地方。
5. 仅使用适用于微波炉的餐具。
6. 需对微波炉进行定期清洗，并将储存在炉腔中的食物取出。
7. 阅读并按照“防止可能接触过量微波能量的预防措施”中的说明进行操作。
8. 使用塑料容器或纸质容器加热食物时，可能会着火，请注意留心微波炉的工作情况。
9. 若微波炉内冒烟，请关掉该电器或拔掉插头，并将微波炉机门关上，让火焰熄灭。
10. 请勿将食物烘烤过度。
11. 请勿将炉腔用于储存食物。请勿在微波炉内储存如面包、饼干之类的东西。
12. 将纸质或塑料容器/包装袋放入微波炉前，请将上面的金属扎线和金属把柄去掉。
13. 请按照所附的安装说明来安装或放置本微波炉。
14. 带壳的蛋及整个煮熟的蛋不可放在该电器中进行加热，因为即便是在微波加热结束后，也可能引起爆炸。
15. 该电器只适合在家里和以下类似应用环境中使用：
 - 商店、办公室及其它办公环境中的员工厨房区域；
 - 供酒店、汽车旅馆及其它居住环境中的客户使用；
 - 农家院；
 - 住宿加早餐类环境。
16. 若电源线损坏，必须由生产商、生产商的服务代理或类似的专业人员进行更换，以免造成危险。
17. 请勿在室外存放或使用该电器。
18. 请勿在靠近水源的地方、潮湿的地下室或游泳池旁边使用该电器。
19. 当微波炉正在工作时，可触表面的温度可能会比较高。使用期间，微波炉的表面容易变热。电源线请勿靠近热表面放置，请勿在微波炉上覆盖任何物体。
20. 请勿将电源线悬挂在桌子或柜台边缘的上方。
21. 若该电器未保持清洁，可能会导致表面质量恶化，从而对该电器的使用寿命造成不良影响，甚至可能会导致危险情况的发生。
22. 需将奶瓶或婴儿食品罐中的食物进行搅拌或摇晃，食用前需检查一下温度，防止婴儿烫伤。

23. 微波加热饮料可能会导致延时沸腾，因此拿放饮料容器时需注意安全。
24. 身体、知觉或精神方面有缺陷或使用经验不足的人员（包括儿童）需在成人监督或指导或有人负责其安全的情况下方可使用该电器。
25. 需看管好孩子们，不让他们玩这台电器。
26. 该电器不可与外部计时器或单独的远程控制系統连接操作。
27. 使用微波炉期间，可触部件可能会变热。请勿让小孩靠近。
28. 禁止使用蒸汽清洗剂。
29. 仅可使用本微波炉推荐使用的温度探针。（适用于附带了使用热敏探针设备的微波炉。）
30. 将微波炉橱柜的装饰性柜门打开，才能操作该电器。（适用于有装饰性柜门的微波炉。）
31. 该电器的背面需靠墙放置。
32. 在微波炉未放置在微波炉橱柜中进行测试之前，请勿将微波炉放置在微波炉橱柜中。

请仔细阅读并妥善保管该说明书，供以后参考

接地安装可降低发生人员伤害的风险

危险

触电危险

触摸内部元件可能导致严重的人员伤亡。

请勿拆卸该电器。

警告

触电危险

接地方法不正确可能引起触电。在该电器正确安装和接地前，请勿将插头插入插座中。

该电器必须接地。发生短路时，接地可以提供一条电流导入路径，从而降低触电的风险。本电器配有一条电源线，上面有一个带接地式插头的接地线。该插头必须插入正确安装且接地的插座中。

若没有完全理解接地说明或不确定该电器是否已经正确接地，请咨询专业电工或服务人员。若需使用延长电源线，仅可使用三线延长线。

1. 提供的电源线较短，可降低被较长电源线缠住或绊倒的风险。
2. 若使用较长的电源线或延长电源线：
 - 1) 该较长电源线或延长电源线上标记的额定电功率至少与该电器的额定电功率一样大。
 - 2) 延长电源线必须为接地型三线电源线。
 - 3) 布置延长电源线时，需注意不要将其搭在孩子可以触摸到或容易无意中绊倒的柜台上或桌面等地方。

清洗

请确保该电器的电源插头已经拔出。

1. 使用后，用一块稍稍潮湿的抹布清洗微波炉的炉腔。
2. 在肥皂水中清洗配件。
3. 微波炉门框和密封及周围的部件弄脏时，需用一块湿布仔细清洗。
4. 请勿使用强研磨性清洁剂或锋利的金属刮刀清洗玻璃门，因为这些东西可能会擦伤表面，可能会引起玻璃碎裂。
5. 清洗小窍门 - 让清洗微波炉腔壁更加简单易行的小窍门，这样烹饪的食物即可接触炉腔壁：

请切一半柠檬放在碗中，加入300毫升（1/2品脱）水，在100%功率下加热10分钟。

用一块柔软的干布将微波炉擦拭干净。

餐具指南

注意事项

人身伤害危险

由非专业人员进行与拆除微波炉盖（该微波炉盖可防止微波能量泄露）相关的任何服务或维修操作都是非常危险的。

请参阅“可以（或不可以）在微波炉内使用使用的餐具”说明。可能有些非金属餐具，在微波炉中使用是不安全的。若有任何疑问，请按照下列步骤检验存在疑问的餐具。

餐具检验：

1. 往适合用于微波炉的容器内注入一杯冷水（250ml），将存在疑问的餐具也放入该容器中。
2. 在最大功率模式下烹饪一分钟。
3. 仔细感觉一下该餐具，若该空餐具是温的，请勿将其用于微波炉中。
4. 烹饪时间请勿超过一分钟。

可以用于微波炉的材料

餐具	备注
铝箔	仅起保护作用。小片的光滑铝箔片可用于包裹小片的肉类或家禽肉类，可防止烘焙过度。若铝箔离微波炉壁太近的话，有可能产生电弧现象。铝箔与微波炉壁之间的距离至少需为1英寸（2.5cm）。
棕色大圆盘	按照生产商的说明进行操作。棕色大圆盘的底部距转盘至少5mm之上。用法不正确可能导致转盘破裂。
整套的餐具	仅使用微波安全的餐具。按照生产商的说明进行操作。请勿使用破裂或有缺口的碟子。
玻璃罐	需要打开盖子。仅使用微波炉将食物加热到温热。大部分玻璃罐不耐热，可能会发生破裂。
玻璃器皿	仅使用耐热性微波炉玻璃器皿。请确保这些器皿无金属边缘。请勿使用破裂或有缺口的碟子。
微波炉烹饪袋	请按照生产商的说明进行操作。请勿用金属扎带缠住袋口。留些缝隙让蒸汽跑出来。
纸盘或纸杯	仅使用短时间烹饪模式/加热模式。使用微波炉烹饪食物时，需要有人在场。
纸巾	用于包裹食物加热或吸油。仅在有人在场的情况下使用短时烹饪模式。
烤盘纸	用作盖子，防止液体飞溅或包裹住蒸汽。
塑料	仅使用微波安全型材料。请按照生产商的说明操作。标签上需注有“微波安全”的字样。随着容器内的食物慢慢加热，一些塑料容器会软化。“沸腾袋”及包装严实的塑料袋需按包装上所示的方法留缝，刺穿或开孔。
保鲜膜	仅使用微波安全型材料。用于包裹食物，烹饪期间锁住水分。请勿让保鲜膜接触食物。
温度计	仅使用微波安全型材料（肉类和糖果温度计）。
蜡纸	用作盖子，防止液体飞溅，锁住水分。

不可用于微波炉的材料

餐具	备注
铝盘	可能引起电弧作用。将食物转移到微波安全型碟子中。
带金属手柄的食品纸盒	可能引起电弧作用。将食物转移到微波安全型碟子中。
金属餐具或带金属边饰的餐具	金属保护食物免受微波能量的影响。金属边缘可能引起电弧作用。
金属扎线	可能引起电弧作用，可能导致微波炉内起火。
纸袋	可能导致微波炉内起火。
泡沫塑料	置于高温环境时，保鲜膜可能会融化或沾污里面的液体。
木制品	木制品放在微波炉内使用时会变干，可能会开裂或破裂。

设定您的微波炉

微波炉部件及配件的名称

取出微波炉及纸板箱和微波炉腔中的所有材料。

您的微波炉配有以下配件：

- 玻璃盘 1
- 转盘环组件 1
- 使用说明书 1

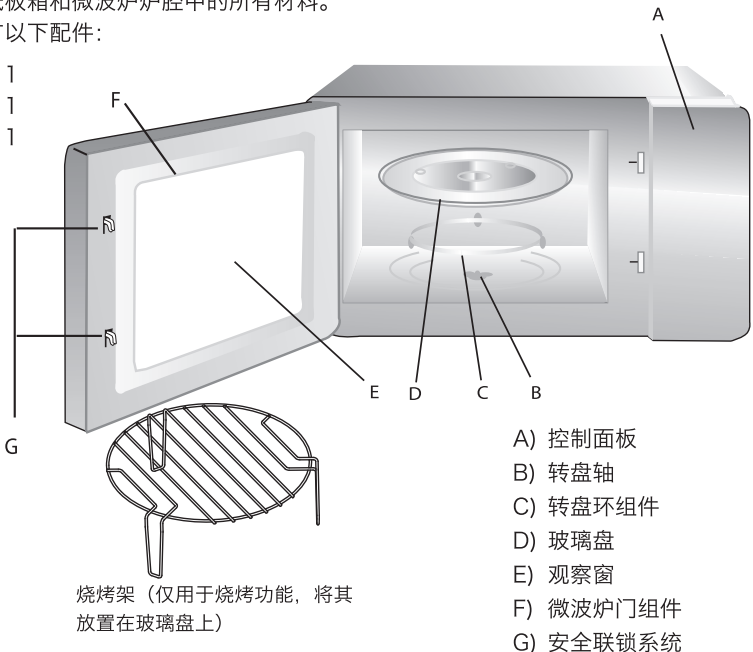

转盘安装



1. 请勿将玻璃盘倒置。玻璃盘不可受到任何限制。
2. 烹饪过程中必须使用玻璃盘和转盘环组件。
3. 烹饪时，通常将所有的食物和食物容器放置在玻璃盘上。
4. 若玻璃盘或转盘环组件破裂或破损，请联系与您最近的授权服务中心。

台面安装

取出所有的包装材料及配件。检查微波炉是否有破损，如压痕或微波炉门破损。若微波炉有破损，请勿安装。

橱柜：掀掉微波炉橱柜表面的所有保护膜。请勿去除附在炉腔上的浅褐色云母片，这是用来保护磁控管的。

安装

1. 选择一个具有足够大的开放空间的水平面进行安装，预留进风口和/或出风口的空间。

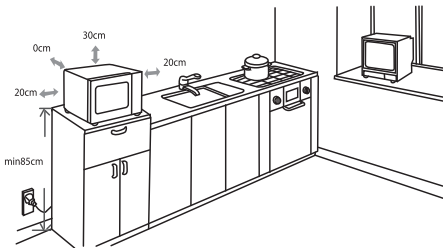

- (1) 最低安装高度为85cm。
- (2) 该电器的后表面需靠墙放置。微波炉的上方需至少预留30cm的间隔。微波炉与旁边的墙面之间至少需要20cm的间隔。
- (3) 请勿将微波炉底部的支架取出。

- (4) 堵塞进风口和/或出风口会损坏微波炉。
- (5) 将微波炉放置距收音机和电视越远越好。操作微波炉可能会干扰您的收音机或电视信号的接收。

2. 将您的微波炉插入标准家用插座中。请确保电压和频率与额定值标签上的电压和频率一致。

警告：请勿将微波炉安装在炉灶面范围或发热电器的上方。若将其安装在热源附近或上方，可能会损坏微波炉，这种情况造成微波炉损坏，不能享受保修。

微波炉操作期间，
可触表面可能会变热。



操作

控制面板及特征

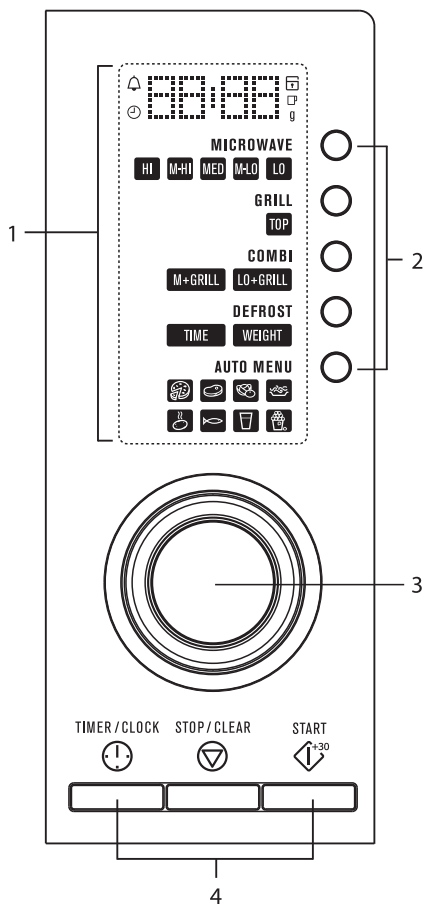

1. 显示屏
2. 程序选择按钮（按键）
3. 选择旋钮
4. 功能按钮（按键）

操作说明

1. 时钟设置

1) 按“**TIMER / CLOCK**”按键两次，选择时钟功能，小时数“0”闪烁。
出现时钟图标.

2) 转动“”调整小时数，输入的小时数在 0 - 23 之间。

3) 按“**TIMER / CLOCK**”按键，分钟数“00”会闪烁。

4) 转动“”调整分钟数，输入的分钟数在 0 - 59 之间。

5) 按“**TIMER / CLOCK**”按键，结束时钟设置。“:”闪烁，时间变亮。

注： 1) 若时钟未设置，通电时，时钟功能失效。

2) 在时钟设置过程中，若您按“**STOP/CLEAR**”按键，微波炉自动恢复之前的状态。
若您不按“**TIMER / CLOCK**”按键，或在1分钟内进行操作，微波炉恢复之前的状态。

2. 厨房计时器

(1) 按“**TIMER / CLOCK**”按键一次，显示屏上显示“0:00”。出现计时图标.

(2) 转动“”，输入正确的时间（最长定时95分钟。）

(3) 按“**START**”按键确认设置。

(4) 厨房计时器设定的时间到了的时候，计时显示消失。显示“End”字样并闪烁。
蜂鸣声响七次，若两分钟内无操作，响一次蜂鸣声，“End”字样停止闪烁。

注： 1) 厨房计时与24小时系统不一样。厨房计时器是一个计时器，不能激活烹饪程序。

2) 厨房计时器功能可与其它烹饪功能一起设置。

3. 微波烹饪

1) 按“**MICROWAVE**”按键，屏幕显示“0:00”。“**MICROWAVE**”和“**HI**”功率按键变亮。
继续按“**MICROWAVE**”按键，选择不同的功率级。

2) 转动“”，将烹饪时间调整为 0:05 - 95:00 之间的任意时间。

3) 按“**START**”按键启动烹饪程序。

注：调整时间代码转换的递进量如下：

- 0---1分钟 : 5秒
- 1---5分钟 : 10秒
- 5---10分钟 : 30秒
- 10---30分钟 : 1分钟
- 30---95分钟 : 5分钟

“微波/烧烤/组合” 按键说明

说明	显示屏	微波功率	烧烤功率
1	HI	800W	
2	M-HI	640W	
3	MED	400W	
4	M-LO	240W	
5	LO	80W	
6	GRILL	0%	1000W
7	M+GRILL	55%	45%
8	LO+GRILL	36%	64%

4. 烧烤功能

- 1) 按 “**GRILL**” 按键一次，微波炉显示 “0:00”。“GRILL” 和 “Top” 按键变亮。
- 2) 转动  选择解冻时间。最长解冻时间为95分钟。
- 3) 按 “**START**” 按键开始烹饪。

注：烧烤时间过半时，微波炉会发出两次蜂鸣声，这属于正常现象。让食物烧烤效果更佳，您可以将食物翻过来，关上微波炉门，按 “**START**” 按键继续烹饪。
若未进行任何操作，微波炉将继续烹饪。

5. 组合功能

- 1) 按“**COMBI**”按键，屏幕显示“0:00”。“**M+GRILL**”和“**LO+GRILL**”按键变亮。
 - 2) 旋动“”调整烹饪时间。最长烹饪时间为95分钟。
 - 3) 按“**START**”按键开始烹饪。
-

6. 快速启动

- 1) 在待机模式下，按“**START**”按键，以100%功率烹饪30秒，每多按一次，烹饪时间增加30秒，最长可达95分钟。“**MICROWAVE**”和“**HI**”按键变亮。
 - 2) 在微波、烧烤、组合烹饪或定时解冻状态下，每按一次“**START**”按键，可增加30秒烹饪时间。
-

7. 按时间解冻

- 1) 按“**DEFROST**”按键一次，微波炉显示“0:00”。“**TIME**”按键变亮。
 - 2) 旋动“”选择解冻时间。最长解冻时间为95分钟。
 - 3) 按“**START**”按键开始解冻。解冻功率为P30，且不可更改。
-

8. 按重量解冻

- 1) 按“**DEFROST**”按键两次，微波炉显示“100”，“**WEIGHT**”按键变亮。
 - 2) 旋动“”选择食物重量：从100-2000克。
 - 3) 按“**START**”按键开始解冻。解冻时间按重量自动设置。
-

注：解冻时间过半时，微波炉会发出蜂鸣声提醒您翻动食物。若未进行任何操作，微波炉将继续烹饪。

9. 查询功能

- 1) 在烹饪和计时状态下，按“**TIMER / CLOCK**”按键一次，可查询时钟情况，时间将显示3秒。
 - 2) 在计时烹饪状态下，按“**TIMER / CLOCK**”按键一次，可查询定时情况，时间将显示3秒。
-



10. 多段设置烹饪

最多可设置两段烹饪模式。在多段设置烹饪状态下，若第一段烹饪模式为解冻，则将解冻设置在第一段。

例如：若您想将食物解冻五分钟，再使用80%微波功率烹饪7分钟，请按照下列步骤进行操作：

- 1) 按“**DEFROST**”按键一次，微波炉上会显示“0:00”。“**TIME**”按键会变亮。
- 2) 旋动“”选择解冻时间至显示“5:00”。
- 3) 按“**MICROWAVE**”按键两次，“**MICROWAVE**”和“**M-HI**”按键变亮。
- 4) 旋动“”，调整烹饪时间至显示“7:00”。
- 5) 按“**START**”按键开始烹饪，在进行第一段烹饪程序时，蜂鸣声响一次，解冻时间倒计时；进入第二段烹饪程序时，蜂鸣声再响一次。整个烹饪程序结束时，蜂鸣声响五次。

11. 自动菜单

- 1) 按“**AUTO MENU**”按键一次，选择菜单，默认重量或份额和图标“”会变亮。
- 2) 继续按“**AUTO MENU**”按键，选择不同的菜单。
- 3) 旋动“”，选择菜单图表的默认重量。
- 4) 按“**START**”按键开始烹饪。

菜单图表：

菜单	重量	显示屏
 比萨	200 克	200
	400 克	400
 肉类	250 克	250
	350 克	350
	450 克	450
 蔬菜	200 克	200
	300 克	300
	400 克	400
 意大利面	50克 (加450 毫升冷水)	50
	100克 (加800 毫升冷水)	100
 土豆	200 克	200
	400 克	400
	600 克	600
 鱼类	250 克	250
	350 克	350
	450 克	450
 饮料	1 杯 (120 毫升)	1
	2 杯 (240 毫升)	2
	3 杯 (360 毫升)	3
 爆米花	50 克	50
	85 克	85
	100 克	100

12. 儿童锁定

锁定：在等待状态下，按住“**STOP/CLEAR**”键3秒钟，微波炉发出一次蜂鸣声。3秒后，发出两次蜂鸣声。进入儿童锁定状态，若已经设定好时间，会显示当前时间，若未设定，则显示屏上显示“00:00”。图标变亮。

取消锁定：在锁定状态下，按住“**STOP/CLEAR**”键3秒钟，微波炉发出两次蜂鸣声。微波炉恢复到等待状态。显示屏上显示当前时间或00:00。

13. 记忆功能

- 1) 微波炉可以记住上一次的微波烹饪设置。

比如：微波炉以中高功率级烹饪了五分钟。

再按“**MICROWAVE**”键，然后旋动“”设定烹饪时间。

按“**START**”按键，该微波炉将自动以中高功率级开始烹饪。

- 2) 若将电源切断，烹饪设置将恢复出厂设置。
-

14. 规格

- 1) 将旋钮旋至开始位置时，会响一次蜂鸣声。
-

- 2) 若在烹饪过程中打开了机门，需按“**START**”按键继续烹饪程序。
-

- 3) 若设定了烹饪程序，但在1分钟内未按“**START**”按键，设定的程序会自动取消。
-

- 4) 烹饪结束时，微波炉会显示“结束”字样。
-

故障排除

正常	
微波炉干涉电视信号接收	操作微波炉可能会干涉收音机或电视信号接收。该原理与如搅拌器、真空吸尘器和电风扇等小电器的干涉类似。这属于正常现象。
微波炉灯昏暗	在低功率微波烹饪状态下，微波炉指示灯可能会变暗。这属于正常现象。
蒸汽在微波炉门上聚集，通风孔排出热空气。	烹饪过程中，食物中可能产生蒸汽。大多数蒸汽从通风孔排出，有一些水蒸气可能会在比较凉的地方（如微波炉门）凝结。这属于正常现象。
微波炉内无食物时意外启动。	微波炉内无食物时，禁止操作该微波炉。这样做是很危险的。

故障	可能的原因	解决办法
微波炉无法启动	(1) 电源线没有插紧。	拔出插头。10秒后再插入。
	(2) 保险丝熔断或断路器起作用了。	更换保险丝或将断路器复位（由我们的专业人员修理）
	(3) 插座有问题。	用其它电器测试插座。
微波炉无法加热	(4) 微波炉门没有关	将微波炉门关好。
操作微波炉时，玻璃转盘发出噪音	(5) 转盘环和微波炉底部脏了。	请参阅“微波炉维护”的有关说明来清洗脏的部件。

RoHS
Compliant.

环境信息

若将来您需要处置该电器，请勿将该电器作为家庭垃圾进行处置。请将该电器送至附近的收集点。

本电器符合《电气、电子设备中限制使用某些有害物质指令》标准。

技术参数

型号	EMS2348X
额定电压	请查看额定值标签
额定输入功率 (微波)	1250 W
额定输出功率	800 W
额定输入功率 (烧烤)	1000 W
微波炉容量	23升
转盘直径	270毫米
外径	485x370x292.5毫米
净重	约13.2千克

客户服务中心

<p>泰国 电话: (+66 2) 725 9000 泰国 Electrolux 有限公司 14th Floor, 1910 New Petchburi Road Bangkapi, Huay Kwang Bangkok 10320</p>	<p>越南 免费电话: 1800-58-88-99 电话: (+84 8) 3910 5465 越南 Electrolux 有限公司 AB Tower, 9th Floor 76 Le Lai Street, District 1 Ho Chi Minh City</p>
<p>印度尼西亚 电话: (+62 21) 522 7180 印度尼西亚 Electrolux 公司 Plaza Kuningan Menara Utara Suite 201 Jl. HR. RasunaSaid Kav. C11-14 Jakarta 12940 Depdag No. I.43.EI7.00401.0911</p>	<p>菲律宾 国内免费电话: 1-800-10-845-转 2273 客户服务热线: (+63 2) 845 转 2273 10th Floor. W5th Avenue Building 5th Avenue Corner 32nd Street Bonifacio Global City, Taguig Philippines 1634 Trunkline: +63 2 737- 4756</p>
<p>新加坡 电话: (+65) 6507 8699 传真: (+65) 63565489 e-mail: customer-care.sin@electrolux.com Electrolux S.E.A私人有限公司 11 Lorong 3 Toa Payoh, Jackson Square Block B, #01-13/14/15 Singapore 319579</p>	<p>马来西亚 国内免费电话: 1300-88-11-22 电话: (+60 3) 7843 5999 e-mail: customer.care@electrolux.com.my Electrolux 家用电器有限公司 7th Floor, Tower 2, Jaya 33, No.3, Jalan Semangat, Seksyen 13, 46100 Petaling Jaya, Selangor, Malaysia.</p>

www.electrolux.com

贴心设计理念的创新先锋

您是否还记得上次您打开一份称心礼物时的喜悦，“噢！你怎么知道这正是我想要的礼物呢！”这正是我们Electrolux想要唤起每个选择或使用我们产品的客户的心声。我们投入了大量的时间、精力和创新理念去发明生产我们的客户真正需要的电器产品。

这种贴心的关怀是指洞察力的创新。不是为设计而设计，而是为用户而设计。对于我们来说，贴心设计是指让我们的电器使用起来更加容易，操作起来更令人愉快，让我们的客户可以自由地享受到二十一世纪的终极奢侈体验：省心。我们的目标是让全世界更多的人在日常生活中的方方面面更加省心。

Electrolux “为您着想”的承诺不仅仅意味着满足现在的客户的要求，也同时意味着我们将一直致力于让我们的电器满足现在及将来的环境安全的要求。

Electrolux 为您着想

欲了解更多 Electrolux 理念，请访问

www.electrolux.com

